



CS Pračka se sušičkou
ET Pesumasin-kuivati

Návod k použití
Kasutusjuhend

2
34



OBSAH

1. BEZPEČNOSTNÍ INFORMACE.....	4
2. BEZPEČNOSTNÍ POKYNY.....	6
3. POPIS SPOTŘEBIČE.....	8
4. OVLÁDACÍ PANEL.....	8
5. PROGRAMY.....	10
6. ÚDAJE O SPOTŘEBĚ.....	14
7. FUNKCE.....	15
8. NASTAVENÍ.....	16
9. PŘED PRVNÍM POUŽITÍM.....	17
10. DENNÍ POUŽÍVÁNÍ - POUZE PRANÍ.....	17
11. DENNÍ POUŽÍVÁNÍ - POUZE SUŠENÍ.....	21
12. DENNÍ POUŽÍVÁNÍ - PRANÍ A SUŠENÍ.....	22
13. TIPY A RADY.....	23
14. ČIŠTĚNÍ A ÚDRŽBA.....	25
15. ODSTRAŇOVÁNÍ ZÁVAD.....	29
16. NOUZOVÉ OTEVŘENÍ DVIŘEK.....	32
17. TECHNICKÉ ÚDAJE.....	33

MYSLÍME NA VÁS

Děkujeme, že jste si zakoupili spotřebič značky Electrolux. Vybrali jste si produkt, se kterým jsou spjaty desítky let profesionálních zkušeností a inovací. Tento důmyslný a stylový spotřebič byl navržen s ohledem na jeho uživatele. Kdykoliv jej proto používáte, můžete se spolehnout, že pokaždé dosáhnete skvělých výsledků.

Vítá Vás Electrolux.

Navštivte naše stránky ohledně:



Rady ohledně používání, brožury, poradce při potížích, servisních informací:
www.electrolux.com



Registrace vašeho spotřebiče, kterou získáte lepší servis:
www.registerelectrolux.com



Nákupu příslušenství, spotřebního materiálu a originálních náhradních dílů pro váš spotřebič:
www.electrolux.com/shop

PÉČE O ZÁKAZNÍKY A SERVIS

Doporučujeme používat originální náhradní díly.

Při kontaktu se servisním střediskem se ujistěte, že máte k dispozici následující údaje: Model, výrobní číslo (PNC), sériové číslo.

Tyto informace jsou uvedeny na typovém štítku.



Upozornění / Důležité bezpečnostní informace



Všeobecné informace a rady



Poznámky k ochraně životního prostředí

Změny vyhrazeny.

1. ⚠ BEZPEČNOSTNÍ INFORMACE

Tento návod si pečlivě přečtete ještě před instalací spotřebiče a jeho prvním použitím. Výrobce nezodpovídá za škody a zranění způsobená nesprávnou instalací či chybným používáním. Návod k použití vždy uchovávejte spolu se spotřebičem pro jeho budoucí použití.

1.1 Bezpečnost dětí a postižených osob



UPOZORNĚNÍ!

Hrozí nebezpečí udušení, úrazu nebo jiných trvalých následků.

- Tento spotřebič smí používat děti starší osmi let nebo osoby se sníženými fyzickými, smyslovými nebo duševními schopnostmi nebo osoby bez patřičných zkušeností a znalostí, pouze pokud tak činí pod dozorem nebo vedením, které zohledňuje bezpečný provoz spotřebiče, a pokud rozumí rizikům spojeným s provozem spotřebiče.
- Nenechte děti hrát si se spotřebičem.
- Děti mladší tří let bez stálého dozoru držte z dosahu spotřebiče.
- Všechny obaly uschovejte z dosahu dětí.
- Všechny prací prostředky uschovejte z dosahu dětí.
- Jsou-li dvířka spotřebiče otevřená, nedovolte dětem a domácím zvířatům, aby se k němu přibližovali.
- Čištění a uživatelskou údržbu spotřebiče by neměly provádět děti bez dozoru.

1.2 Všeobecné bezpečnostní informace

- Neměňte technické parametry tohoto spotřebiče.
- Tento spotřebič lze nainstalovat jako volně stojící nebo jej lze umístit pod kuchyňskou desku se správným volným prostorem.

- Spotřebič neinstalujte za zamykatelné dveře, posuvné dveře a dveře se závěsem na opačné straně, kde by dvířka spotřebiče nešla zcela otevřít.
- Síťovou zástrčku zapojte do síťové zásuvky až na konci instalace spotřebiče. Po instalaci musí zůstat síťová zástrčka nadále dostupná.
- Větrací otvory umístěné vespod spotřebiče (jsou-li součástí spotřebiče) nesmí být zakryté kobercem.
- Zajistěte správnou ventilaci, která brání zpětnému toku plynů ze spotřebičů spalujících jiná paliva včetně otevřených topenišť do místnosti.
- Odvětrávání se nesmí odvádět do kouřovodu určeného k odvádění spalin ze spotřebičů spalujících plyny nebo jiná paliva (podle situace).
- Hodnota provozního tlaku vody (minimální a maximální) musí být mezi 0,5 bar (0,05 MPa) a 8 bar (0,8 MPa).
- Dodržujte maximální náplň 8 kg (viz část „Tabulka programů“).
- Spotřebič musí být připojen k vodovodnímu potrubí pomocí nové dodané soupravy hadic. Neinstalujte již jednou použitou soupravu hadic znovu.
- Jestliže je poškozený přívodní kabel, smí ho vyměnit pouze výrobce, autorizované servisní středisko nebo osoba s podobnou příslušnou kvalifikací, jinak by mohlo dojít k úrazu.
- Setřete vlákna, která se nahromadila kolem spotřebiče.
- Prádlo znečištěné látkami jako jedlý olej, aceton, alkohol, benzín, petrolej, odstraňovače skvrn, terpentýn, vosky či odstraňovače vosku je nutné nejprve vyprat v horké vodě s velkým množstvím pracího prostředku, a teprve pak sušit v pračce se sušičkou.
- Nepoužívejte spotřebič, pokud byly k čištění použity průmyslové chemikálie.
- Nevyprané prádlo v pračce se sušičkou nesušte.

- V pračce se sušičkou se nesmějí sušit předměty z pěnové pryže (latexové pěny), koupací čepice, nepromokavé tkaniny, oděvy s gumovou vložkou nebo oděvy či polštáře s vycpávkami z pěnové pryže.
- Avivážní přípravky nebo podobné prostředky je nutné používat podle pokynů jejich výrobce.
- Z kapes vyjměte všechny předměty, jako např. zapalovače nebo zápalky.
- Pokud zastavíte pračku se sušičkou před koncem sušicího programu, musíte všechno prádlo rychle vyjmout a rozprostřít tak, aby se teplo mohlo rozptýlit.
- Závěrečná část programu v pračce se sušičkou probíhá bez ohřevu (zchlazovací cyklus) a tím je zajištěno ponechání prádla v teplotě, která prádlo nepoškodí.
- K čištění spotřebiče nepoužívejte proud vody nebo páru.
- Vyčistěte spotřebič vlhkým měkkým hadrem. Používejte pouze neutrální mycí prostředky. Nepoužívejte prostředky s drsnými částicemi, drátěnky, rozpouštědla nebo kovové předměty.
- Před čištěním nebo údržbou spotřebič vždy vypněte a vytáhněte síťovou zástrčku ze zásuvky.

2. BEZPEČNOSTNÍ POKYNY

2.1 Instalace

- Řiďte se pokyny k instalaci dodanými spolu s tímto spotřebičem.
- Neinstalujte nebo nepoužívejte spotřebič tam, kde může teplota klesnout pod 0 °C nebo kde je vystaven povětrnostním podmínkám.
- Spotřebič vždy přesunujte ve vzpřímené poloze.
- Zkontrolujte, zda mezi spotřebičem a podlahou může proudit vzduch.
- Odstraňte všechny obaly nebo přepravní šrouby.
- Ujistěte se, že podlaha, na které instalujete spotřebič, je plochá, stabilní, odolná proti teplu a čistá.
- Přepravní šrouby uschovejte. Při opětovném stěhování spotřebiče je nutné zajistit buben.
- Při přemísťování spotřebiče buďte vždy opatrní, protože je těžký. Vždy noste ochranné rukavice.
- Poškozený spotřebič neinstalujte ani nepoužívejte.
- Neinstalujte nebo nepoužívejte spotřebič tam, kde může teplota klesnout pod 0 °C nebo kde je vystaven povětrnostním podmínkám.
- Spotřebič neinstalujte tam, kde nelze dvířka spotřebiče plně otevřít.
- Nastavte nožičky tak, aby mezi spotřebičem a kobercem byl požadovaný prostor.

- Když spotřebič umístíte na konečné místo, pomocí vodováhy zkontrolujte, zda je zcela vyrovnan. Jestliže ne, seřídte nožičky podle potřeby.

2.2 Připojení k elektrické síti



UPOZORNĚNÍ!

Hrozí nebezpečí požáru nebo úrazu elektrickým proudem.

- Spotřebič musí být uzemněn.
- Vždy používejte správně instalovanou síťovou zásuvku s ochranou proti úrazu elektrickým proudem.
- Nepoužívejte rozbočovací zástrčky ani prodlužovací kabely.
- Neodpojujte spotřebič ze zásuvky tahem za kabel. Vždy tahejte za zástrčku.
- Nedotýkejte se napájecího kabelu či síťové zástrčky mokřýma rukama.
- Pouze pro Velkou Británii a Irsko: Spotřebič je vybaven 13A síťovou zástrčkou. Je-li nutné vyměnit pojistku v síťové zástrčce, použijte 13A pojistku ASTA (BS 1362).
- Tento spotřebič je v souladu se směrnici EHS.

2.3 Vodovodní přípojka

- Dbejte na to, abyste hadice nepoškodili.
- Před připojením spotřebiče k novým hadicím nebo k hadicím, které nebyly dlouho používány, nechte vodu na několik minut odtéct, dokud nebude čistá.
- Při prvním použití spotřebiče se ujistěte, že nedochází k únikům vody.

2.4 Použití spotřebiče



UPOZORNĚNÍ!

Hrozí nebezpečí poranění, zásahu elektrickým proudem, požáru nebo poškození spotřebiče.

- Tento spotřebič používejte pouze v domácnosti.
- Neměňte technické parametry tohoto spotřebiče.
- Do spotřebiče, do jeho blízkosti nebo na spotřebič neumísťujte hořlavé předměty nebo předměty obsahující hořlavé látky.
- Při probíhajícím programu se nedotýkejte skla dvířek. Sklo může být horké.
- Nesušte poškozené kusy oblečení, které obsahují vycpávky nebo výplně.
- Pokud jste vyprali prádlo s pomocí odstraňovače skvrn, před spuštěním sušicího cyklu proveďte dodatečný cyklus máchání.
- Ujistěte se, že se v prádle nenachází žádné kovové předměty.
- Sušte pouze tkaniny vhodné pro sušení v pračce se sušičkou. Dodržujte pokyny na etiketách oděvů.
- Plastové předměty nejsou žáruvzdorné.
 - Pokud používáte dávkovací kuličku pracího prostředku, před nastavením sušicího programu ji odstraňte.
 - Nepoužívejte dávkovací kuličku pracího prostředku, když nastavujete nepřetržitý program.



UPOZORNĚNÍ!

Hrozí nebezpečí poranění nebo poškození spotřebiče.

- Na otevřená dvířka si nesedejte, ani si na ně nestoupejte.
- Promočené oděvy ve spotřebiči nesusušte.

2.5 Likvidace

- Odpojte spotřebič od elektrické sítě.
- Odřízněte a vyhoďte síťový kabel.
- Odstraňte dveřní západku, abyste zabránili uvěznění dětí a domácích zvířat ve spotřebiči.

3. POPIS SPOTŘEBIČE

3.1 Přehled spotřebiče

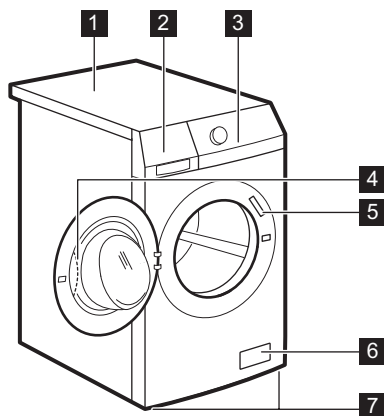

- 1 Horní deska
- 2 Dávkovač pracího prostředku
- 3 Ovládací panel
- 4 Držadlo dveří
- 5 Typový štítek
- 6 Filtr vypouštěcího čerpadla
- 7 Nožičky pro vyrovnání spotřebiče

3.2 Souprava fixovacích destiček (4055171146)

Dostupná u vašeho autorizovaného prodejce.

Pokud spotřebič instalujete na podstavec, zajistěte jej pomocí fixovacích destiček.

Pozorně si přečtěte pokyny dodané spolu s příslušenstvím.



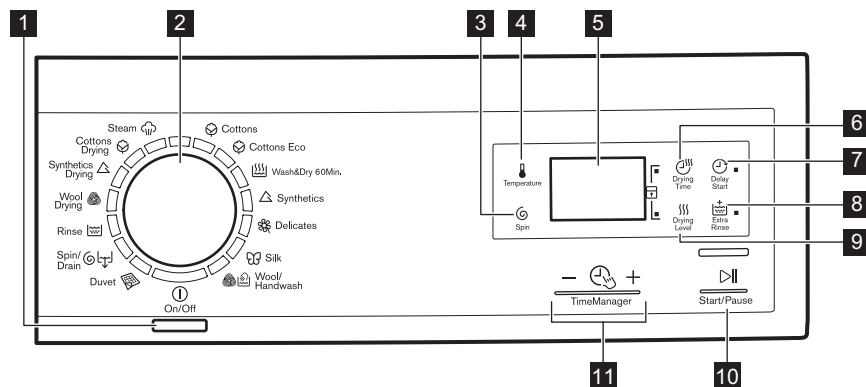

4. OVLÁDACÍ PANEĽ



4.1 Popis ovládacího panelu



1 Tlačítko Zap/Vyp (Zap/Vyp)









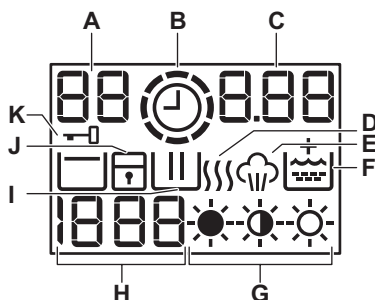

2 Volič programů

- 3** Dotykové tlačítko snížení rychlosti odstředování  (Odstředění)
- 4** Dotykové tlačítko teploty  (Teplota)
- 5** Displej
- 6** Dotykové tlačítko času sušení  (Doba sušení)
- 7** Dotykové tlačítko odloženého startu  (Odložený start)
- 8** Dotykové tlačítko extra máchání  (Extra máchání)

- 9** Dotykové tlačítko stupně sušení  (Stupeň sušení)
- 10** Dotykové tlačítko Start/Pauza  (Start/Pauza)
- 11** Dotyková tlačítka Řízení času -  + (Time Manager)

4.2 Displej







- A)** Oblast teploty:
 - : Ukazatel teploty
 - - - : Ukazatel studené vody
- B)** : Ukazatel Časový manažer.
- C)** Oblast času:
 - 1.25: délka programu
 - 2h: odložený start
 - E20: výstražné kódy
 - Eerr: chybové hlášení
 - 0: dokončí se program.
- D)** : Sušící fáze.
- E)** : Parní fáze.
- F)** : Trvalá funkce Extra máchání.
- G)** : Ukazatele stupně suchosti.
- H)** Oblast odstředování:
 - 1888: ukazatel rychlosti odstředování
 - - - - : ukazatel funkce Bez odstředění
 - : ukazatel funkce Zastavení máchání
- I)** : Fáze praní.
- J)** : Ukazatel dětské bezpečnostní pojistky.
- K)** : Ukazatel zablokování dvířek

5. PROGRAMY

5.1 Tabulka programů

Program Teplotní rozsah	Maximální množství prádla Maximální rychlost odstředování	Popis programu (Druh náplně a stupeň znečištění)
Prací programy		
 Bavlna 90 °C - studená	8 kg 1 600 ot/min	Bílá a barevná bavlna. Normálně a lehce znečištěné.
 Bavlna úsporný ¹⁾ 60 °C - 40 °C	8 kg 1 600 ot/min	Bílá a stálobarevná bavlna. Normálně znečištěné. Spotřeba energie se sníží a délka pracího programu se prodlouží.
 Wash&Dry 60 Min 40 °C - 30 °C	1 kg 1 200 ot/min	Kompletní program, který se skládá z prací fáze a sušicí fáze pro menší náplně smíšených tkanin (bavlněné a syntetické prádlo).
 Syntetika 60 °C - studená	3,5 kg 1 200 ot/min	Prádlo ze syntetických nebo směsových tkanin. Normálně znečištěné.
 Jemné 40 °C - studená	3,5 kg 1 200 ot/min	Prádlo ze jemných tkanin jako akryl, viskóza, polyester. Normálně znečištěné.
 Hedvábí 30 °C	1 kg 1 000 ot/min	Speciální program pro hedvábí a smíšené syntetické prádlo.
 Vlna/Ruční praní 40 °C - studená	1,5 kg 1 200 ot/min	Vlna vhodná k praní v pračce, ručně prané vlněné a jemné prádlo označené symbolem ručního praní. ²⁾
 Lůžkoviny 60 °C - studená	2,5 kg 800 ot/min	Speciální program pro jednu syntetickou deku, přikrývku, přehoz přes postel apod.
 Odstředění / Vypouštění ní ³⁾	8 kg 1 600 ot/min	Odstředění prádla a vypouštění vody z bubny. Všechny tkaniny.
 Máchání Studená	8 kg 1 600 ot/min	Máchání a odstředění prádla. Všechny tkaniny.

Program Teplotní rozsah	Maximální množství prádla Maximální rychlost odstředování	Popis programu (Druh náplně a stupeň znečištění)
Sušicí programy)))		
 Sušení vlny	1 kg	Sušicí program pro vlněné prádlo .
 Sušení - syntetika	2 kg	Sušicí program pro syntetické prádlo .
 Sušení - Bavlna	4 kg	Sušicí program pro bavlněné prádlo .
Parní programy⁴⁾		
<p>Parní program lze použít u usušeného, vypraného nebo pouze jedinkrát nošeného prádla. Pomocí těchto programů můžete snížit zmačkání prádla, odstranit nepříjemné pachy a získat měkké prádlo.</p> <p>Nepoužívejte žádný prací prostředek. V případě potřeby odstraňte skvrny praním nebo pomocí odstraňovače skvrn.</p> <p>Napařovací programy neprovádí žádné hygienické cykly.</p> <p>Parní program nepoužívejte u těchto typů prádla:</p> <ul style="list-style-type: none"> • oděvy, u kterých není na štítku specifikováno, že jsou vhodné pro sušení v bubnové sušičce. • veškeré oděvy s plastovými, kovovými či dřevěnými doplňky apod. 		
 Pára 40 °C	1,5 kg	Parní program pro bavlněné a syntetické prádlo . Tento program pomáhá odstranit pomačkání prádla.















1) Úsporný program pro bavlnu. Tento program při 60 °C s náplní 8 je výchozím programem pro údaje na energetickém štítku podle směrnice EHS 92/75. Nastavením tohoto programu dosáhnete dobrých výsledků praní a snížíte spotřebu energie. Délka pracího programu se prodlouží.

2) Během tohoto programu se buben otáčí pomalu a praní je tak k prádlu šetrné. Může se zdát, že buben se neotáčí nebo že se neotáčí správně. Jedná se však o běžný jev.

3) Nastavte rychlost odstředování. Ujistěte se, že je vhodná pro daný typ prádla. Pokud nastavíte funkci Bez odstředění, je dostupná pouze vypouštěcí fáze.

4) Pokud nastavíte parní program u usušeného prádla, prádlo může být na konci programu vlhké. Doporučuje se proto nechat prádlo 10 minut doschnout na čerstvém vzduchu. Po dokončení programu prádlo co nejdříve vyndejte z bubnu. Po parním programu lze prádlo vyžehlit, a to daleko snadněji!

Kombinace programů a funkcí

Program					
Bavlna 	■	■	■	■	■
Bavlna úsporný 	■	■	■	■	■
Wash&Dry 60 Min 				■	
Syntetika 	■	■	■	■	■
Jemné 	■	■	■	■	■
Hedvábní 	■	■		■	
Vlna/Ruční praní 	■	■	■	■	
Lůžkoviny 	■			■	
Odstředění / Vypouštění  1)	■	■		■	
Máchání 	■	■	■	■	■

1) Nastavte rychlost odstředování. Ujistěte se, že je vhodná pro daný typ prádla. Pokud nastavíte funkci Bez odstředění, je dostupná pouze vypouštěcí fáze.

5.2 Automatické sušení

Stupeň suchosti	Druh tkaniny	Náplň
 Extra suché Pro savé materiály jako ručníky	Bavlna a len (koupací pláště, osušky, atd.)	až do 4 kg
 K uložení¹⁾ Pro prádlo k uložení	Bavlna a len (koupací pláště, osušky, atd.)	až do 4 kg
	Syntetické a směsové tkaniny (svetry, blůzy, spodní prádlo, ložní prádlo)	až do 2 kg
	Hedvábné prádlo (blůzy, košile, oblečení...)	až do 1 kg
	Vlněné prádlo (vlněné svetry)	až do 1 kg

Stupeň suchosti	Druh tkaniny	Náplň
☀ K žehlení Vhodné pro žehlení	Bavlna a len (prostěradla, ubrusy, košile, atd.)	až do 4 kg

1) **Poznámky pro zkušební** Testování podle normy EN 50229 musí být NEJPRVE provedeno sušením maximální deklarované náplně prádla (o složení v souladu se směrnicí EN61121) nastavením programu AUTOMATICKÉ SUŠENÍ K ULOŽENÍ pro Bavlnu. DRUHÁ náplň prádla k sušení se zbývající náplní musí být testována pomocí programu AUTOMATICKÉ SUŠENÍ K ULOŽENÍ pro Bavlnu.

5.3 Časované sušení

Stupeň suchosti	Druh tkaniny	Náplň (kg)	Rychlost odstředování (ot/min)	Doporučená délka chodu (min)
Extra suché Pro savé materiály jako ručníky	Bavlna a len (koupací pláště, osušky, atd.)	4	1 600	165 - 180
		2	1 600	90 - 100
		1	1 600	60 - 70
K uložení Pro prádlo k uložení	Bavlna a len (koupací pláště, osušky, atd.)	4	1 600	155 - 170
		2	1 600	80 - 90
		1	1 600	50 - 60
K uložení Pro prádlo k uložení	Syntetické a směšové tkaniny (svetry, blůzy, spodní prádlo, ložní prádlo)	2	1 200	90 - 105
		1	1 200	40 - 50
	Vlna (vlněné svetry)	1	1 200	80 - 100
		Hedvábí (blůzy, košile, oblečení atd.)	1	1 000
K žehlení Vhodné pro žehlení	Bavlna a len (prostěradla, ubrusy, košile, atd.)	4	1 600	110 - 125
		2	1 600	65 - 75
		1	1 600	40 - 50

5.4 Woolmark Apparel Care - Modrá



- Prací program pro vlnu u této pračky schválila společnost Woolmark pro praní vlněných oděvů určených pro

ruční praní za podmínky, že tyto oděvy se budou prát podle pokynů výrobce této pračky. Pokyny k sušení a další péči o prádlo naleznete na etiketě oděvů. M1380

- Sušicí program pro vlnu u této pračky schválila společnost Woolmark pro praní vlněných oděvů určených pro ruční praní za podmínky, že tyto oděvy se budou prát podle pokynů výrobce tohoto spotřebiče. Pokyny k další péči o prádlo naleznete na etiketě oděvů. M1381

Ve Velké Británii, Irsku, Hong Kongu a Indii představuje symbol Woolmark certifikační ochrannou známku.

6. ÚDAJE O SPOTŘEBĚ



Údaje v této tabulce jsou přibližné. Údaje se mohou měnit vlivem různých příčin: množství a typ prádla, teplota vody a prostředí.



Na začátku programu se na displeji zobrazí délka programu pro maximální náplň. Během fáze praní se délka programu vypočítává automaticky a lze ji výrazně zkrátit, je-li množství prádla nižší než je maximální náplň (např. při programu Bavlna 60 °C a maximální náplni 8 kg délka programu přesahuje dvě hodiny; při reálné náplni 1 kg délka programu nedosáhne jedné hodiny). Když spotřebič vypočítává reálnou délku programu, na displeji bliká tečka.

Programy	Náplň (kg)	Spotřeba energie (kWh)	Spotřeba vody (litry)	Přibližná délka programu (minuty)
Bavlna 60 °C	8	1.35	67	175
Bavlna úsporný Úsporný program pro bavlnu 60 °C ¹⁾	8	1.07	63	241
Bavlna 40 °C	8	0.85	67	170
Syntetika 40 °C	3,5	0.40	48	115
Jemné 40 °C	3,5	0.50	55	80

Programy	Náplň (kg)	Spotřeba energie (kWh)	Spotřeba vody (litry)	Přibližná délka programu (minuty)
Vlna / Ruční praní 30 °C	1,5	0.25	45	60

1) „Úsporný program pro bavlnu“ při 60 °C s náplní 8 kg je referenční program pro údaje energetického štítku podle směrnice EHS 92/75.

7. FUNKCE

7.1 Teplota

Nastavením této funkce změníte výchozí teplotu.

Ukazatel  = studená voda.

Na displeji se zobrazuje nastavená teplota.

7.2 Odstředění

Pomocí této funkce můžete snížit výchozí rychlost odstředování.

Na displeji se zobrazí ukazatel nastavené rychlosti.

Dodatečné funkce odstředování: Bez odstředění

- Nastavením této funkce zrušíte všechny odstředovací fáze.
- Nastavuje se u velmi jemných tkanin.
- Fáze máchání u některých pracích programů spotřebovuje více vody.
- Na displeji se zobrazí ukazatel .

Zastavení máchání

- Nastavením této funkce zabráníte zmačkání tkanin.
- Prací program se zastaví s vodou v bubnu. Buben se otáčí pravidelně, aby se zabránilo zmačkání prádla.
- Dvířka zůstanou zablokována. Před odblokováním dvířek je nutné vypustit vodu.
- Na displeji se zobrazí ukazatel .

 Vypuštění vody viz „Na konci programu“.

7.3 Doba sušení

Pomocí této funkce můžete nastavit dobu sušení oděvů. Na displeji se zobrazí nastavená hodnota.

S každým stisknutím tohoto dotykového tlačítka se doba prodlouží o pět minut.



U některých druhů tkanin nelze nastavit všechny hodnoty času.

7.4 Odložený start

Pomocí této funkce můžete odložit spuštění programu o 30 minut až 20 hodin.

Na displeji se zobrazí příslušný ukazatel .

7.5 Extra máchání



Díky této funkci můžete k pracímu programu přidat několik máchání.

Tato funkce se používá pro osoby alergické na prací prostředky a v oblastech s měkkou vodou.

Příslušná kontrolka se rozsvítí.



7.6 Stupeň sušení

Pomocí této funkce můžete nastavit automatický stupeň suchosti prádla. Na displeji se zobrazí symbol nastaveného stupně.









-  **Extra stupeň suchosti** bavlněného prádla
-  **Stupeň suchosti K uložení** bavlněného, syntetického, hedvábného a vlněného prádla
-  **Stupeň suchosti k žehlení** bavlněného prádla









7.7 Řízení času – +

Když nastavíte prací program, na displeji se zobrazí jeho výchozí délka.

Stisknutím  nebo  zkrátíte nebo prodloužíte délku programu.

Funkce Řízení času je dostupná pouze u programů v tabulce.

Kontrolka				Bavlna úsporný	 1)	 1)
 2)	■	■			■	
	■	■	■		■	■
	■	■			■	
	■	■	■	■	■	■



Kontrolka				Bavlna úsporný	 1)	 1)
	■	■			■	
	■ 3)	■ 3)	■		■ 3)	■
	■	■			■	
 4)	■	■	■ 3)	■ 3)	■	■ 3)

- 1) Je-li k dispozici.
- 2) Nejkratší: k osvěžení prádla.
- 3) Výchozí délka programu.
- 4) Nejdelší: Prodloužováním délky programu postupně snižujete spotřebu energie. Optimalizovaná fáze ohřevu šetří energii a delší programy si udržují stejné výsledky praní (obzvláště u běžně znečištěného prádla).



8. NASTAVENÍ

8.1 Dětská bezpečnostní pojistka

Díky této funkci můžete zabránit dětem, aby si hrály s ovládacím panelem.



- Funkci **zapnete či vypnete** současným stisknutím  a , dokud se kontrolka  **nerozsvítí nebo nezhasne**.

Tuto funkci lze zapnout:

- Po stisknutí : tlačítka funkcí a volič programů jsou zablokována.
- Před stisknutím : spotřebič nelze spustit.

8.2 Trvalé extra máchání



S touto funkcí můžete trvale zapnout přidavné máchání při volbě nového programu.

- Funkci **zapnete či vypnete** současným stisknutím  a , dokud se kontrolka  **nerozsvítí nebo nezhasne**.

8.3 Zvuková signalizace

Zvuková signalizace zazní, když:

- Dokončí se program.
- Vyskytla se závada či porucha na spotřebiči.

K **vypnutí či zapnutí** zvukové signalizace stiskněte současně  a  na dobu šesti sekund.



Když zvukovou signalizaci vypnete, bude stále funkční v případě poruchy spotřebiče.

9. PŘED PRVNÍM POUŽITÍM

1. Nalijte dva litry vody do komory na prací prostředek pro fázi praní. Zapnete tak vypouštěcí systém.
2. Vložte menší množství pracího prostředku do komory pro fázi praní.
3. Nastavte a spusťte program pro bavlnu na nejvyšší teplotu bez prádla.

Tímto postupem odstraníte všechny možné nečistoty z bubnu a vany spotřebiče.

10. DENNÍ POUŽÍVÁNÍ - POUZE PRANÍ

10.1 Vkládání prádla

1. Otevřete dvířka spotřebiče
 2. Vložte prádlo do bubnu kus po kuse.
 3. Prádlo před vložením do spotřebiče protřepte.
- Ujistěte se, že do bubnu nevkládáte příliš mnoho prádla.
4. Dvířka dobře zavřete.

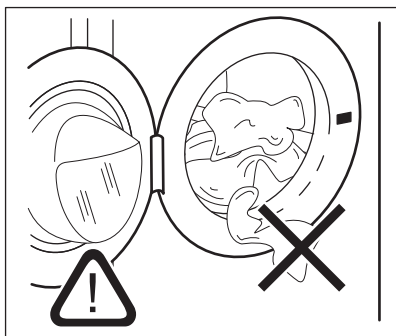

POZOR!

Ujistěte se, že mezi těsněním a dvířky nezůstane žádné prádlo. Hrozí nebezpečí úniku vody nebo poškození prádla.

10.2 Použití pracího prostředku a přísad

1. Odměřte prací prostředek a aviváž.
2. Vložte prací prostředek a aviváž do příslušných komor.
3. Opatrně zavřete zásuvku pracího prostředku

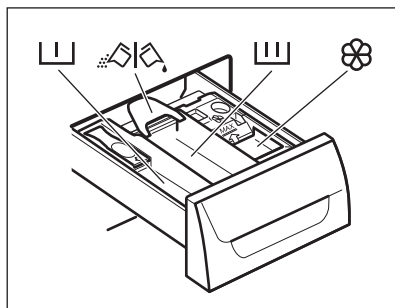

10.3 Komory pracího prostředku







POZOR!

Používejte pouze prací prostředky určené k použití v pračkách.



Vždy dodržujte pokyny uvedené na balení pracích prostředků.

	Komora na prací prostředek fáze předpírky.
	Komora na prací prostředek fáze praní.
	Komora na tekuté přísady (aviváž, škrob).
	Klapka pro práškový nebo tekutý prací prostředek.

10.4 Tekutý nebo práškový prací prostředek

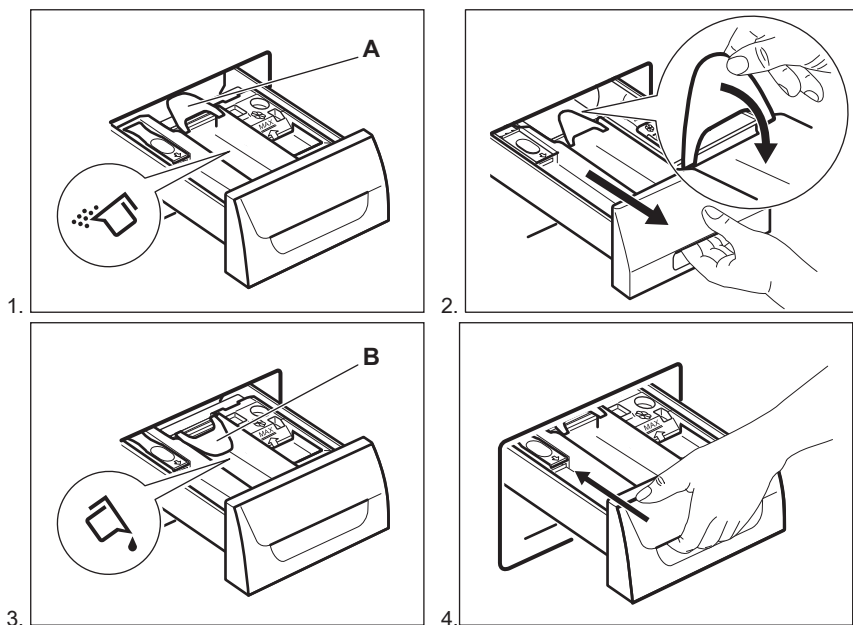

- Poloha **A** pro práškový prací prostředek (tovární nastavení).
- Poloha **B** pro tekutý prací prostředek.



Při použití tekutého pracího prostředku:



- Nepoužívejte gelové nebo husté tekuté prací prostředky.
- Nepoužívejte více tekutiny než je maximální hladina.
- Nenastavujte fázi předpírky.
- Nenastavujte odložený start.

10.5 Zapnutí spotřebiče

Stisknutím tlačítka  zapnete nebo vypnete spotřebič. Když zapnete spotřebič, zazní zvukový signál.



10.6 Nastavení programu

- Otočením voliče programů nastavte program:
 - Rozsvítí se příslušný ukazatel programu.
 - Ukazatel  bliká.
 - Na displeji se zobrazí úroveň funkce Časový manažer, délka programu a ukazatele fází programu.
- V případě potřeby změňte teplotu, rychlost odstředování, délku programu nebo přidejte dostupné funkce. Když zapnete nějakou funkci, zobrazí se ukazatel dané funkce.

 Pokud něco nastavíte nesprávně, na displeji se zobrazí hlášení .

10.7 Spuštění programu bez odloženého startu



Stiskněte .



- Ukazatel  přestane blikat a dále se zobrazuje.
- Ukazatel  začne blikat na displeji.
- Program se spustí, dvířka se zablokuje a na displeji se zobrazí ukazatel .
- Vypouštěcí čerpadlo může při napouštění spotřebiče vodou chvíli pracovat.





 Po přibližně 15 minutách od spuštění programu:

- Spotřebič automaticky nastaví délku programu v souladu s náplní prádla.
- Na displeji se zobrazí nová hodnota.

10.8 Spuštění programu s odloženým startem



- Opakovaně stiskněte , dokud se na displeji nezobrazí prodleva, kterou chcete nastavit. Příslušný ukazatel se zobrazí na displeji.
- Stiskněte :
 - Spotřebič spustí odpočet.
 - Dvířka se zavřou, na displeji se zobrazí ukazatel .
 - Po dokončení odpočtu se automaticky spustí zvolený program.

 Nastavený odložený start lze před stisknutím  zrušit nebo změnit. Zrušení odloženého startu:

- Stisknutím  pozastavíte chod spotřebiče.
- Stiskněte , dokud se na displeji nezobrazí .
- Opětovným stisknutím  program spustíte okamžitě.

10.9 Přerušování programu a změna funkcí

Před vlastním spuštěním můžete měnit jen některé funkce.

- Stiskněte . Kontrolka začne blikat.
- Změňte funkce.
- Opět stiskněte . Program bude pokračovat.

10.10 Zrušení probíhajícího programu

- Stisknutím tlačítka  na několik sekund zrušíte program a vypnete spotřebič.
- Opětovným stisknutím stejného tlačítka spotřebič zapnete. Nyní můžete zadat nový prací program.



Před spuštěním nového programu může spotřebič vypustit vodu. V takovém případě se ujistěte, že v příhrádce dosud zůstal prací prostředek, popřípadě ho opět doplňte.

10.11 Otevření dvířek



POZOR!

Pokud je teplota a hladina vody v bubnu příliš vysoká a buben se stále otáčí, nelze dvířka otevřít.

Zatímco probíhá program nebo odpočet odloženého startu, dvířka spotřebiče jsou zablokovaná a na displeji se zobrazuje ukazatel

Otevření dvířek spotřebiče během chodu programu nebo odloženého startu:

1. Pomocí pozastavte chod spotřebiče.
2. Počkejte, dokud se nepřestane zobrazovat ukazatel zablokování dvířek .
3. Otevřete dvířka.
4. Zavřete dvířka a opět stiskněte . Program nebo odložený start bude pokračovat v chodu.

10.12 Na konci programu

- Spotřebič se automaticky zastaví.
- Zazní zvukový signál (pokud je zapnutý).
- Na displeji se zobrazí .
- Zhasne kontrolka .
- Kontrolka zablokování dvířek zhasne.
- Dvířka lze nyní otevřít.
- Vyjměte prádlo ze spotřebiče. Zkontrolujte, zda je buben prázdný.
- Zavřete vodovodní kohoutek.
- Stisknutím tlačítka na několik sekund vypnete spotřebič.

- Nechte dvířka otevřená, abyste zabránili vzniku plísní a nepříjemných pachů.

Prací program je dokončen, ale v bubnu není voda:

- Buben se otáčí pravidelně, aby se zabránilo zmačkání prádla.
- Kontrolka zablokování dvířek svítí. Dvířka zůstanou zablokována.
- Před otevřením dvířek je nutné vypustit vodu.

Vodu vypustíte následujícím způsobem:

1. Stiskněte . Spotřebič vypustí vodu a odstředí prádlo.
2. Nastavte -- --, pokud chcete, aby spotřebič pouze vypouštěl vodu. V případě potřeby snižte rychlost odstřeďování.
3. Po dokončení programu a zhasnutí kontrolky zablokování dvířek můžete dvířka otevřít.
4. Stisknutím tlačítka na několik sekund vypnete spotřebič.



Spotřebič automaticky vypustí vodu a odstředí prádlo po přibližně 18 hodinách (vyjma programu pro vlnu).

10.13 Funkce Automatický pohotovostní režim

Funkce Automatický pohotovostní režim spotřebič automaticky vypne za účelem snížení spotřeby energie, když:

- Spotřebič nepoužíváte po dobu pěti minut před tím, než stisknete .
 - Stisknutím tlačítka opětovně zapnete spotřebič.
 - Po pěti minutách od konce pracího programu
 - Stisknutím tlačítka opětovně zapnete spotřebič.
- Na displeji se zobrazí délka posledního zvoleného programu. Otočením voliče programu nastavte nový program.

-  Pokud jste nastavili program nebo funkci, která končí s vodou v bubnu, funkce Automatický pohotovostní režim **nevypne** spotřebič a nepřipomene vám, abyste vypustili vodu.

11. DENNÍ POUŽÍVÁNÍ - POUZE SUŠENÍ

-  **UPOZORNĚNÍ!**
Viz kapitoly o bezpečnosti.

11.1 Nastavení sušení



-  **UPOZORNĚNÍ!**
Zkontrolujte, zda je vodovodní kohoutek otevřený.



1. Stisknutím Zap/Vyp na několik sekund zapnete spotřebič.
2. Postupně naplňte prádlo.
3. Otočte voličem programů na program vhodný k sušení daného prádla. Na displeji se zobrazí ukazatel sušení .

-  Pro zachování dobrého sušícího výkonu **nepřekračujte** maximální náplň pro sušení doporučenou v uživatelské příručce. **Nenastavujte** rychlost odstředování nižší než automatickou rychlost zvoleného programu.



11.2 Sušení na automatické stupně

Prádlo lze sušit dle přednastavených stupňů suchosti:

1. Opakovaně stiskněte , dokud se na displeji nezobrazí jeden z ukazatelů stupně suchosti:
 - : Stupeň suchosti K ŽEHLENÍ bavlněného prádla

- : Stupeň suchosti K ULOŽENÍ bavlněného, syntetického, hedvábného a vlněného prádla
- : EXTRA stupeň suchosti bavlněného prádla



Na displeji se zobrazí čas vypočítaný na základě výchozí velikosti náplně. Pokud je množství vašeho prádla větší či menší než výchozí velikost, spotřebič automaticky přizpůsobí délku sušení během cyklu.



2. Stiskněte  ke spuštění programu. Na displeji se zobrazí ukazatel zablokovaných dvířek . Ukazatel sušení  začne blikat.

-  Některé stupně suchosti nelze nastavit u všech druhů prádla.

11.3 Časované sušení

Prádlo lze rovněž sušit pomocí ručně nastaveného časovaného sušení:

1. Opakovaně stiskněte  a nastavte hodnotu času (viz tabulka „Programy pro časované sušení“).
 - Na displeji se zobrazí 10 minut. S každým stisknutím tohoto dotykového tlačítka se doba prodlouží o pět minut.
 - Na displeji se zobrazí nastavený čas: například – 40.
 - Po několika sekundách se na displeji zobrazí nová hodnota času: 43. Spotřebič také vypočítá délku chladič fáze a fáze proti zmačkání.
2. Stiskněte  ke spuštění programu.

- Na displeji se pravidelně zobrazuje nová hodnota času.
- Ukazatel sušení  začne blikat.
- Na displeji se zobrazí ukazatel zablokovaných dvířek .



Pokud nastavíte délku sušení pouze 10 minut, spotřebič provede pouze chladicí fázi.

Pokud není prádlo dostatečně suché, nastavte opět krátkou dobu sušení.

11.4 Konec sušicího programu

Spotřebič se automaticky zastaví.

- Zazní zvuková signalizace (pokud je zapnutá).
- Na displeji se zobrazí .

12. DENNÍ POUŽÍVÁNÍ - PRANÍ A SUŠENÍ



UPOZORNĚNÍ!

Viz kapitoly o bezpečnosti.

12.1 Program Non-Stop

1. Stisknutím Zap/Vyp na několik sekund zapnete spotřebič.
2. Postupně naplňte prádlo.



Pro zachování dobrého sušicího výkonu **nepřekračujte** maximální náplň pro sušení doporučenou v uživatelské příručce. **Nenastavujte** rychlost odstředování nižší než automatickou rychlost zvoleného programu.





3. Do příslušných komor nadávkujte prací prostředek a přísady.
 4. Pootočte voličem programů na prací program.
- Na displeji se zobrazí ukazatele různých pracích fází.
5. Zvolte dostupné funkce.

- Kontrolka  zhasne.
- Během posledních minut sušicího cyklu spotřebič provede chladicí fázi a fázi proti zmačkání. Dvířka jsou stále zablokovaná.

Když se na displeji přestane zobrazovat symbol zablokovaných dvířek , můžete dvířka otevřít.

1. Stisknutím tlačítka  na několik sekund vypnete spotřebič. Po několika minutách od konce programu funkce úspory energie spotřebič automaticky vypne.
2. Vyjměte prádlo ze spotřebiče. Zkontrolujte, zda je buben prázdný.
3. Nechte dvířka otevřená, abyste zabránili vzniku plísní a nepříjemných pachů.
4. Zavřete vodovodní kohoutek.

12.2 Praní a automatické sušení

1. Opakovaně stiskněte , dokud se na displeji nezobrazí jeden z ukazatelů stupně suchosti:
 - : Stupeň suchosti K ŽEHLENÍ bavlněného prádla
 - : Stupeň suchosti K ULOŽENÍ bavlněného, syntetického, vlněného a hedvábného prádla
 - : EXTRA stupeň suchosti bavlněného prádla

Na displeji se zobrazí ukazatel . Hodnota času na displeji představuje délku pracího a sušicího cyklu vypočítanou na základě výchozí velikosti náplně.



Aby bylo dosaženo dobrých výsledků sušení, spotřebič vám neumožní nastavit příliš nízkou rychlost odstředování praného a sušeného prádla.

2. Stiskněte  ke spuštění programu. Na displeji se stále zobrazuje ukazatel nastaveného stupně suchosti.

Ukazatel zablokovaných dvířek  se začne zobrazovat. Na displeji se pravidelně zobrazuje nová hodnota času.

 Během posledních minut sušicího cyklu spotřebič provede fázi proti zmačkání a chladičí fázi.



12.3 Praní a časované sušení

Aby bylo dosaženo dobrých výsledků sušení, spotřebič vám neumožní nastavit příliš nízkou rychlost odstředování praného a sušeného prádla.

1. Dobu sušení nastavíte stisknutím . Na displeji se zobrazí 10 minut.

Na displeji se zobrazí ukazatel . Na displeji se zobrazí nastavená doba sušení, např. 40. Po několika sekundách se na displeji zobrazí konečná hodnota času 2:03, která představuje celkovou délku pracího a sušicího cyklu (fáze praní + sušení + proti zmačkání + chlazení).

 Pokud po praní nastavíte sušení o délce pouze 10 minut, spotřebič vypočítá také délku chladičí fáze a fáze proti zmačkání.

2. Stiskněte  ke spuštění programu. Na displeji se zobrazí ukazatel . Dvířka jsou zablokovaná. Na displeji se pravidelně zobrazuje nová hodnota času.

12.4 Konec programu

Spotřebič se automaticky zastaví. Zazní zvuková signalizace (pokud je zapnutá). Více informací viz část „Na konci sušicího programu“ v předchozí kapitole.

1. Vyjměte prádlo ze spotřebiče. Zkontrolujte, zda je buben prázdný.
2. Nechte dvířka otevřená, abyste zabránili vzniku plísní a nepříjemných pachů.
3. Zavřete vodovodní kohoutek.

12.5 Vlákna v tkaninách

Během prací nebo sušicí fáze mohou určité typy tkanin (utěrky, vlněné prádlo či svetry) pouštět vlákna.

Uvolněná vlákna se mohou během dalšího programu přichytit na tkaniny.



Toto riziko se zvyšuje u technických tkanin.

Abyste zabránili uvolňování vláken vašeho prádla, doporučujeme následující:

- Neperte tmavé tkaniny poté, co jste vyprali a usušili světlé barevné prádlo (nové utěrky, vlněné prádlo a svetry), a opačně.
- Pokud tyto druhy tkanin perete poprvé, sušte je na vzduchu.
- Čištění vypouštěcího filtru.
- Po sušicí fázi prázdný buben, těsnění a dvířka vyčistěte pomocí vlhkého hadru.

12.6 Odstranění vláken z oblečení

K odstranění vláken uvnitř bubnu nastavte speciální program:

1. Vyprázdněte buben.
2. Vyčistěte buben, těsnění a dvířka důkladně pomocí vlhkého hadru.
3. Nastavte program máchání.
4. Zapněte čisticí funkci současným stisknutím  a , dokud se na displeji nezobrazí **CLE**.
5. Stiskněte  ke spuštění programu.

13. TIPY A RADY



UPOZORNĚNÍ!

Viz kapitoly o bezpečnosti.

13.1 Vkládání náplně prádla

- Prádlo rozdělte na: bílé, barevné, syntetické, jemné a vlněné.
- Řiďte se pokyny na etiketách praného prádla.

- Neperte současně bílé a barevné prádlo.
- Některé barevné oblečení může během prvního praní pouštět barvu. Doporučujeme proto, abyste jej při prvním praní prali odděleně.
- Zapněte knoflíky polštářů, zatáhněte zipy, zapněte háčky a patenty. Svažte pásky.
- Vyprázdněte kapsy a jednotlivé kusy prádla rozložte.
- Vícevrstvé tkaniny, vlněné prádlo a prádlo s potiskem či obrázky obraťte naruby.
- Odstraňte odolné skvrny.
- Silně zašpiněné skvrny vyperte pomocí speciálního pracího prostředku.
- Při praní záclon buďte opatrní. Odstraňte háčky nebo záclony vložte do pracího pytle nebo povlečení na polštář.
- Ve spotřebiči neperte nezaobroubené prádlo nebo prádlo, které se zatrhává. Při praní malých nebo jemných kusů prádla použijte prací pytel (např. podprsenky s kovovými kosticemi, opasky, punčochové kalhoty apod.).
- Velmi malá náplň prádla může způsobit problémy s vyvážením během fáze odstředování. Pokud tak nastane, ručně rozložte prádlo v bubnu a spusťte odstředovací fázi znovu.
- práškové prostředky pro jemné tkaniny (max. 40 °C) a vlnu,
- tekuté prostředky, přednostně pro prací programy s nízkou prací teplotou (max. 60 °C), pro všechny druhy tkanin nebo speciální prostředky pouze pro vlnu.
- Nemíchejte různé typy pracích prostředků.
- Abyste chránili životní prostředí, nepoužívejte více pracího prostředku, než je nutné.
- Dodržujte pokyny uvedené na balení těchto výrobků.
- Používejte správné výrobky odpovídající druhu a barvě tkanin, teplotě pracího programu a míře znečištění.
- Pokud váš spotřebič není vybaven dávkovačem pracího prostředku vybaveným klapkou, tekuté prací prostředky dávkujte pomocí dávkovací odměrky/kuličky (dodává výrobce pracího prostředku).

13.2 Odolné skvrny

U některých skvrn voda a prací prostředek nestačí.

Takovéto skvrny doporučujeme odstranit před vložení příslušných kusů prádlo do spotřebiče.

K dispozici jsou speciální odstraňovače skvrn. Použijte speciální odstraňovač skvrn vhodný pro daný druh skvrny a tkaniny.

13.3 Prací prostředky a přísady

- Používejte výhradně prací prostředky a přísady určené speciálně pro pračky:
 - práškové prostředky pro všechny druhy tkanin,

13.4 Ekologické rady

- Běžně zašpiněné prádlo perte pomocí programu bez předpirky.
- Vždy spouštějte prací program s maximální možnou náplní prádla.
- Pokud nastavíte program s nízkou teplotou, použijte v případě nutnosti odstraňovač skvrn.
- Pro používání správného množství pracího prostředku zkontrolujte tvrdost vody ve vašem vodovodním řádu.

13.5 Tvrdost vody

Pokud je tvrdost vody ve vaší oblasti vysoká či střední, doporučujeme používat změkčovač vody určený pro pračky. V oblastech s měkkou vodou není změkčovač vody nutné používat.

Tvrdost vody ve vaší oblasti zjistíte u místní vodárenské společnosti.

Používejte správné množství změkčovače vody. Dodržujte pokyny uvedené na balení těchto výrobků.

13.6 Tipy k sušení

Příprava sušicího programu

- Otevřete vodovodní kohoutek.
- Zkontrolujte správné připojení vypouštěcí hadice. Více informací viz kapitola instalace.
- Maximální náplň prádla u sušicích programů viz tabulka sušicích programů.



13.7 Oblečení, které nesušíť

Sušicí program nenastavujte u těchto druhů prádla:

- Velmi jemné prádlo.
- Syntetické záclony.
- Oblečení s kovovými vložkami.
- Nylonové punčochy.
- Prošívané přikrývky.
- Pokrývky.
- Prostěradla.
- Větrovky.
- Spací pytle
- Tkaniny se zbytky laků na vlasy, ředidel laků na nehty apod.
- Oděvy s vycpávkami z molitanu nebo z podobných materiálů.

13.8 Etikety na oděvech

Když sušíte prádlo, řiďte se pokyny výrobce uvedenými na etiketách:

-  = Oblečení lze sušit v bubnové sušičce
-  = Sušicí program při vysoké teplotě
-  = Sušicí program při snížené teplotě

14. ČIŠTĚNÍ A ÚDRŽBA



UPOZORNĚNÍ!

Viz kapitoly o bezpečnosti.

14.1 Čištění vnějších ploch

Spotřebič čistěte pouze pomocí mýdla a vlažné vody. Všechny plochy důkladně osušte.

-  = Oblečení nelze sušit v bubnové sušičce.

13.9 Délka sušicího programu

Doba sušení se může lišit podle:

- rychlosti závěrečného odstředění
- stupně suchosti
- druhu prádla
- váhy vloženého prádla

13.10 Přídavné sušení

Jestliže je prádlo na konci sušicího programu stále vlhké, přidejte znovu program krátkého sušení.



UPOZORNĚNÍ!

Abyste zabránili zmačkání tkaniny nebo sražení prádla, prádlo nepřesušíte.

13.11 Všeobecné rady

Průměrné doby sušení naleznete v kapitole „Sušicí programy“. Prádlo lépe usušíte, když máte více zkušeností. Zapisujte si délku sušení dříve provedených programů.

Abyste zabránili statickému výboji na konci sušicího programu:

1. Používejte při praní aviváž.
2. Používejte speciální aviváž pro bubnové sušičky.

Po dokončení sušicího programu prádlo co nejrychleji vyjměte.



POZOR!

Nepoužívejte alkohol, rozpouštědla ani chemické výrobky.

14.2 Odstraňování vodního kamene

Pokud je tvrdost vody ve vaší oblasti vysoká či střední, doporučujeme používat odvápňovací prostředek určený pro pračky.

Pravidelně kontrolujte bubnu, zda se na něm netvoří nános vodního kamene nebo stopy rzi.

Částice rzi odstraňujte pouze pomocí speciálních výrobků určených pro pračky. Tento proces proveďte odděleně od praní prádla.



Vždy dodržujte pokyny uvedené na balení těchto výrobků.

14.3 Údržbové praní

U programů s nízkou teplotou je možné, že v bubnu zůstane určité množství pracího prostředku. Pravidelně proto provádějte údržbové praní, které provedete následovně:

- Vyměňte prádlo z bubnu.
- Nastavte program pro bavlnu s nejvyšší teplotou a malým množstvím pracího prostředku.

14.4 Těsnění dvířek

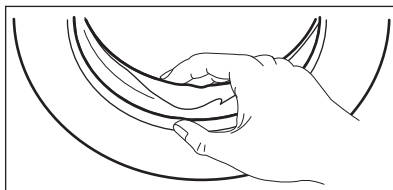

Pravidelně kontrolujte těsnění a odstraňte všechny předměty zachycené uvnitř.

14.5 Čištění dávkovače pracího prostředku

1.

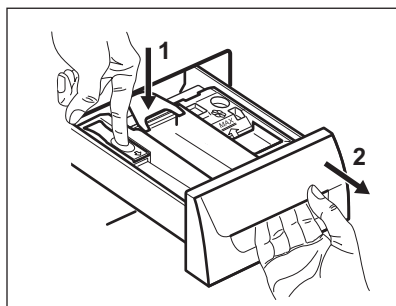

2.

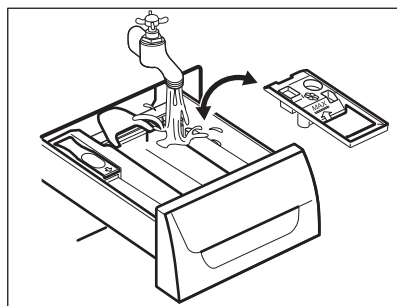

3.

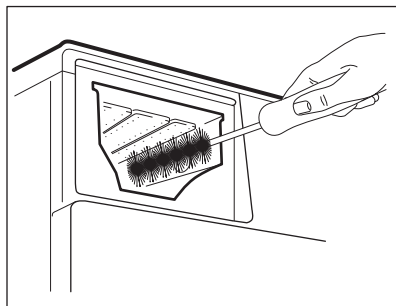

4.

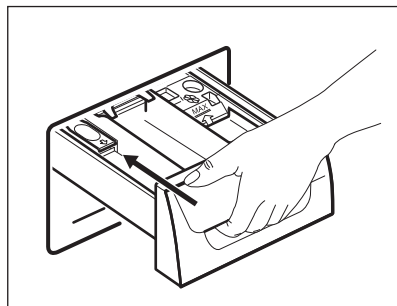

14.6 Čištění vypouštěcího filtru



Vypouštěcí filtr nečistěte, pokud je voda ve spotřebiči horká.

1.

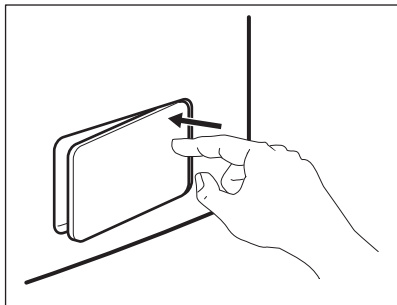

2.

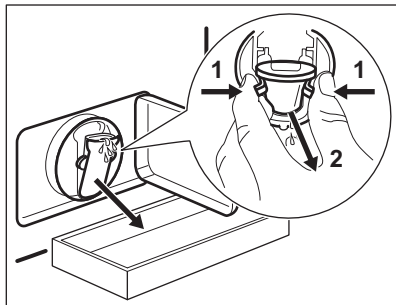

3.

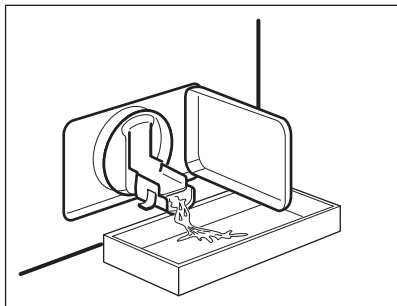

4.

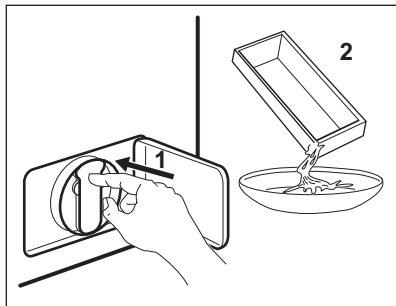

5.

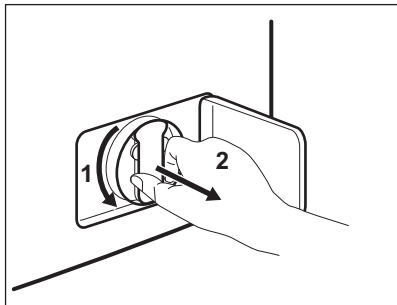

6.

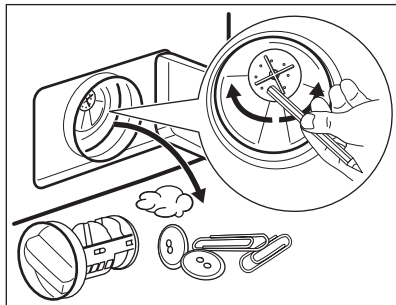

7.

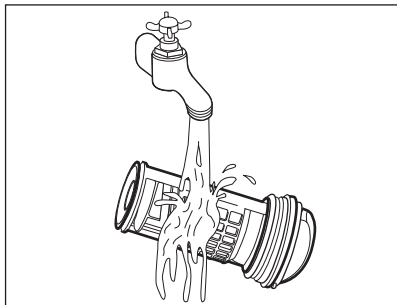

8.

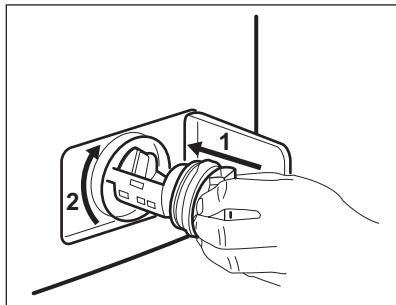

9.

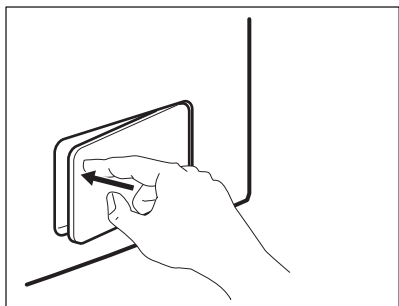

14.7 Čištění přívodní hadice a filtru přívodního ventilu

1.

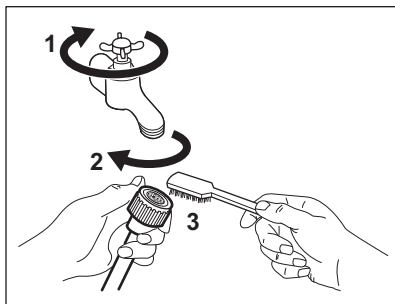

2.

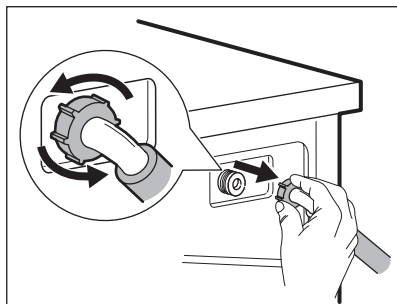

3.

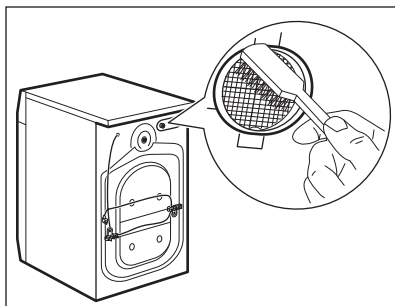

4.

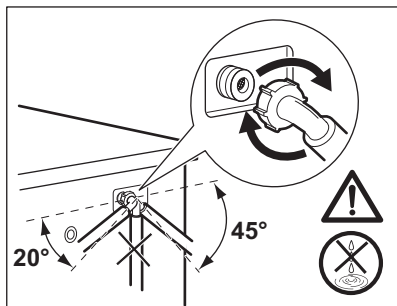

14.8 Nouzové vypouštění

Spotřebič nemůže z důvodů poruchy vypustit vodu.

Pokud se tak stane, proveďte kroky (1) až (9) uvedené v části „Čištění vypouštěcího filtru“. Je-li to nutné, čerpadlo vyčistěte.

Když vypustíte vodu pomocí nouzového vypouštění, je nutné vypouštěcí systém opět aktivovat:

1. Když vypustíte vodu pomocí nouzového vypouštění, je nutné vypouštěcí systém opět aktivovat: Do komory pro hlavní praní dávkovače

- pracího prostředku nalijte dva litry vody.
- Spust'íte program na vypouštění vody.

14.9 Opatření proti vlivu mrazu

Pokud spotřebič instalujete v místě, kde může teplota klesnout pod 0 °C, vypust'íte zbylou vodu z přívodní hadice a vypouštěcího čerpadla.

- Vytáhněte zástrčku ze zásuvky.
- Zavřete vodovodní kohoutek.
- Oba konce přívodní hadice vložte do nádoby a nechte z hadice vytéct vodu.

- Vyprázdňete vypouštěcí čerpadlo. Viz nouzové vypouštění.
- Když je vypouštěcí čerpadlo prázdné, namontujte přívodní hadici zpět.



UPOZORNĚNÍ!

Před opětovným použitím spotřebiče se ujistěte, že je okolní teplota vyšší než 0 °C.

Výrobce neručí za škody způsobené nízkými teplotami.

15. ODSTRAŇOVÁNÍ ZÁVAD



UPOZORNĚNÍ!

Viz kapitoly o bezpečnosti.

15.1 Úvod

Spotřebič se nespustí nebo se zastaví během provozu.

Nejprve zkuste najít řešení problému (viz tabulka). Pokud řešení nenajdete, kontaktujte autorizované servisní středisko.

U některých problémů zazní zvuková signalizace a na displeji se zobrazí výstražný kód:

- E10** - Spotřebič se neplní správně vodou.

- E20** - Spotřebič nevypouští vodu.
- E40** - Dvířka spotřebiče jsou otevřená nebo nejsou správně zavřená. Zkontrolujte dvířka!
- E40** - Napájení ze sítě je nestabilní. Vyčkejte, dokud nebude napájení v síti stabilní.
- E91** - Chyba v komunikaci mezi elektronickými prvky spotřebiče. Spotřebič vypněte a znovu zapněte.



UPOZORNĚNÍ!

Před kontrolou spotřebič vypněte.

15.2 Možné závady

Problém	Možné řešení
Nespustil se program.	Ujistěte se, že je zástrčka zapojená do síťové zásuvky.
	Přesvědčte se, že jsou dvířka spotřebiče zavřená.
	Ujistěte se, že není poškozená domovní pojistka či jistič.
	Ujistěte se, že jste stisknuli tlačítko Start/Pauza.
	Pokud je nastaven odložený start, zrušte jej nebo vyčkejte do konce odpočtu.
	Vypněte funkci dětské bezpečnostní pojistky, pokud je zapnutá.

Problém	Možné řešení
Spotřebič se neplní vodou správně.	Zkontrolujte, zda je vodovodní kohoutek otevřený.
	Ujistěte se, že není příliš malý tlak na přívodu vody. Ohledně těchto informací se obraťte na místní vodárenský podnik.
	Ujistěte se, že není zanesený vodovodní kohoutek.
	Ujistěte se, že filtr na přívodní hadici a filtr na ventilu není ucpaný. Řiďte se částí „Čištění a údržba“.
	Ujistěte se, že přívodní hadice není přehnutá či přiskřípnutá.
	Ujistěte se, že je přívodní hadice správně umístěná.
Spotřebič se neplní vodou a okamžitě se nevypustí.	Ujistěte se, že je vypouštěcí hadice ve správné poloze. Hadice může být umístěna příliš nízko.
Spotřebič nevypouští vodu.	Ujistěte se, že není zanesený sifon.
	Ujistěte se, že vypouštěcí hadice není přehnutá či přiskřípnutá.
	Ujistěte se, že není zanesený vypouštěcí filtr. Filtr v případě potřeby vyčistěte. Řiďte se částí „Čištění a údržba“.
	Ujistěte se, že je vypouštěcí hadice správně umístěná.
	Nastavte vypouštěcí program, pokud jste zvolili program bez vypouštěcí fáze.
	Nastavte vypouštěcí program, pokud jste zvolili funkci, která končí s vodou ve vaně.
Odstředivací fáze neprobíhá nebo prací program trvá déle než obvykle.	Nastavte program odstředování.
	Ujistěte se, že není zanesený vypouštěcí filtr. Filtr v případě potřeby vyčistěte. Řiďte se částí „Čištění a údržba“.
	Ručně rozložte prádlo v bubnu a spusťte odstředivací fázi znovu. Tento problém může být zapříčiněn potížením s vyvážením.
Na podlaze je voda.	Ujistěte se, že spojky na vodních hadicích jsou těsné a neuniká z nich žádná voda.
	Ujistěte se, že vypouštěcí hadice není poškozená.

Problém	Možné řešení
	Ujistěte se, že používáte správný prací prostředek ve správném množství.
Nelze otevřít dvířka spotřebiče.	Ujistěte se, že se prací program dokončil.
	Nastavte vypouštěcí či odstředivací program, pokud je v bubnu voda.
	Ujistěte se, že je spotřebič zapojen do elektrické sítě.
	Tento problém může být způsoben poruchou spotřebiče. Kontaktujte autorizované servisní středisko. Pokud potřebujete otevřít dvířka, přečtěte si pečlivě část „Nouzové otevření dvířek“.
Spotřebič vydává nezvyklý hluk.	Ujistěte se, že je spotřebič správně vyrovnan. Řiďte se pokyny v části „Instalace“.
	Ujistěte se, že jste odstranili veškerý obalový materiál a přepravní šrouby. Řiďte se pokyny v části „Instalace“.
	Do bubnu přidejte více prádla. Může se jednat o příliš malou náplň.
Program je kratší než je zobrazený čas.	Spotřebič vypočítá novou dobu podle množství prádla. Viz kapitola „Údaje o spotřebě“.
Program je delší než je zobrazený čas.	Je-li prádlo rozložené nerovnoměrně, doba praní bude delší. Jedná se o běžný jev.
Neuspokojivé výsledky praní.	Zvyšte množství pracího prostředku nebo použijte jiný.
	Před vypráním prádla odstraňte odolné skvrny pomocí speciálního přípravku.
	Nastavte správnou teplotu.
	Snižte náplň prádla.
Nelze nastavit funkci.	Ujistěte se, že jste stisknuli pouze požadovaná tlačítka.
Spotřebič nesusí vůbec nebo suší nedostatečně.	Otevřete vodovodní kohoutek.
	Ujistěte se, že není zanesený vypouštěcí filtr.
	Snižte množství prádla.
	Ujistěte se, že jste nastavili správný cyklus. V případě potřeby opět nastavte krátkou dobu sušení.

Problém	Možné řešení
Prádlo je plné různobarevných vláken.	<p>Ze tkanin vypraných v předchozím cyklu se uvolnila vlákna odlišné barvy:</p> <ul style="list-style-type: none"> • Sušicí fáze pomáhá odstranit některá vlákna. • Oblečení vyčistěte pomocí odstraňovače vláken. <p>V případě nadměrného množství vláken v bubnu, spusťte speciální čisticí program (více podrobností viz část „Vlákna v tkaninách“).</p>

Po kontrole spotřebič zapněte. Program bude pokračovat od okamžiku, ve kterém byl přerušen.

Pokud se problém objeví znovu, obraťte se na autorizované servisní středisko.

Pokud se na displeji zobrazí jiné výstražné kódy. Vypněte a zapněte spotřebič. Pokud problém přetrvává, obraťte se na autorizované servisní středisko.

16. NOUZOVÉ OTEVŘENÍ DVÍŘEK

V případě výpadku napájení nebo poruchy spotřebiče zůstanou dvířka spotřebiče zablokovaná. Prací program bude pokračovat, jakmile bude napájení obnoveno. Pokud zůstanou dvířka zablokovaná z důvodu poruchy, lze je otevřít pomocí funkce nouzového odblokování.

Před otevřením dvířek:



POZOR!
Ujistěte se, že voda a prádlo nejsou horké. V případě potřeby vyčkejte, až vychladnou.



POZOR!
Ujistěte se, že se bubnen neotáčí. V případě potřeby vyčkejte, dokud se bubnen nepřestane otáčet.



Ujistěte se, že hladina vody v bubnu není příliš vysoká. V případě potřeby pokračujte nouzovým vypouštěním (viz „Nouzové vypouštění“ v kapitole „Čištění a údržba“).

Dvířka otevřete následujícím způsobem:

1. Stisknutím tlačítka Zap/Vyp vypněte spotřebič.
2. Vytáhněte zástrčku ze zásuvky.
3. Otevřete klapku filtru.
4. Držte spoušť nouzového odblokování zataženou dolů a současně otevřete dvířka spotřebiče.

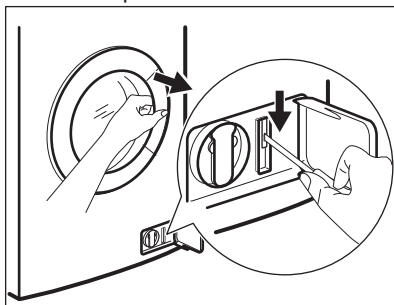



5. Vyndejte prádlo a poté zavřete dvířka spotřebiče.
6. Zavřete klapku filtru.

17. TECHNICKÉ ÚDAJE

Rozměry	Šířka / Výška / Hloubka / Celková hloubka	600 mm/ 850 mm/ 522 mm/ 555 mm
Připojení k elektrické síti	Napětí Celkový příkon Pojistka Frekvence	230 V 2 200 W 10 A 50 Hz
Úroveň ochrany proti průniku pevných částic a vlhkosti, kterou zajišťuje ochranný kryt s výjimkou míst, kde není nízkonapěťové vybavení chráněno proti vlhkosti		IPX4
Tlak přívodu vody	Minimální Maximální	0,5 barů (0,05 MPa) 8 barů (0,8 MPa)
Maximální náplň prázdného prádla	Bavlna	8 kg
Maximální množství sušeného prádla	Bavlna Syntetika	4 kg 2 kg
Rychlost odstředování	Maximální	1 600 ot/min

18. POZNÁMKY K OCHRANĚ ŽIVOTNÍHO PROSTŘEDÍ

Recyklujte materiály označené symbolem . Obaly vyhodte do příslušných odpadních kontejnerů k recyklaci. Pomáhejte chránit životní prostředí a lidské zdraví a recyklovat elektrické a elektronické spotřebiče

určené k likvidaci. Spotřebiče označené příslušným symbolem  nelikvidujte spolu s domovním odpadem. Spotřebič odevzdejte v místním sběrném dvoře nebo kontaktujte místní úřad.

SISUKORD

1. OHUTUSINFO.....	35
2. OHUTUSJUHISED.....	37
3. TOOTE KIRJELDUS.....	39
4. JUHTPANEEL.....	39
5. PROGRAMMID	41
6. TARBIMISVÄÄRTUSED.....	45
7. VALIKUD.....	45
8. SEADED.....	47
9. ENNE ESIMEST KASUTAMIST.....	47
10. IGAPÄEVANE KASUTAMINE – AINULT PESEMINE.....	47
11. IGAPÄEVANE KASUTAMINE – AINULT KUIVATAMINE.....	51
12. IGAPÄEVANE KASUTAMINE – PESEMINE JA KUIVATAMINE.....	52
13. VIHJEID JA NÄPUNÄITEID.....	54
14. PUHASTUS JA HOOLDUS.....	56
15. VEAOTSING.....	60
16. UKSE AVAMINE AVARIIOLOKORRAS.....	62
17. TEHNILISED ANDMED.....	63

SULLE MÕELDES

Täname teid selle Electroluxi seadme ostmise eest. Olete valinud toote, mille loomisel on rakendatud pikaajast asjatundlikku kogemust ja uuendusliikkust. Nutika ja stiilse disaini kõrval ei ole unustatud ka teid. Ükskõik, millal te seda ka ei kasuta – suurepärase tulemusena võite te alati kindel olla.

Teretulemast Electroluxi.

Külastage meie veebisaiti:



Kasutusnõuanded, brošüürid, veaotsing, teave teeninduse kohta:

www.electrolux.com



Registreerige oma toode parema teeninduse saamiseks:

www.registerelectrolux.com



Ostke lisaseadmeid, tarvikuid ja originaalvaruosi:

www.electrolux.com/shop

KLIENDITEENINDUS

Soovitame alati kasutada originaalvaruosi.

Teenindusse pöördumisel peaksid teil olema varuks järgmised andmed. Mudel, tootenumber (PNC), seerianumber.

Andmed leiate andmesildilt.



Hoiatus / oluline ohutusinfo



Üldine informatsioon ja nõuanded



Keskkonnateave

Jäetakse õigus teha muutusi.

1. ⚠ OHUTUSINFO

Enne seadme paigaldamist ja kasutamist lugege kaasasolev juhend tähelepanelikult läbi. Tootja ei vastuta vale paigaldamise või ebaõige kasutuse tõttu tekkinud vigastuste ja kahjude eest. Hoidke juhend alles, et saaksite seda ka edaspidi kasutada.

1.1 Laste ja ohustatud inimeste turvalisus



HOIATUS!

Lämbumise, vigastuse või püsiva kahjustuse oht!

- Seda seadet võivad kasutada vähemalt 8-aastased lapsed ning füüsilise, sensoorse või vaimse puudega inimesed või kogemuste ja teadmisteta isikud juhul, kui nende tegevuse üle on järelvalve ja neid juhendatakse seadme turvalise kasutamise osas ning nad mõistavad seadme kasutamisega kaasnevat ohte.
- Ärge lubage lastel seadmega mängida.
- Alla 3-aastased lapsed tohivad olla seadme läheduses ainult siis, kui täiskasvanu nende tegevust jälgib.
- Hoidke pakendid lastele kättesaamatuna.
- Hoidke pesuained lastele kättesaamatuna.
- Hoidke lapsed ja lemmikloomad seadme uksest eemal, kui see on avatud.
- Ilma järelvalveta ei tohi lapsed seadet puhastada ega hooldustoiminguid läbi viia.

1.2 Üldine ohutus

- Ärge muutke seadme tehnilisi omadusi.
- Seadme võib paigaldada nii eraldiseisvana kui ka mööblisse tööpinna alla, järgides nõutavaid vahekaugusi.
- Ärge paigutage seadet lukustatava ukse taha, liugukse taha või sellise ukse taha, mille hinged on

seadme hingede suhtes vastasküljel, sest nii ei pruugi üks täielikult avaneda.

- Ühendage toitepistik seinakontakti alles pärast paigalduse lõpuleviimist. Veenduge, et pärast paigaldamist säilib juurdepääs toitepistikule.
- Põhjal olevaid ventilatsioonivahendid (kui need on olemas) ei tohi vaipkattega tõkestada.
- Jälgige, et paigaldatavas ruumis oleks tagatud korralik ventilatsioon, mis takistaks sinna muude kütuste põletamise ja ka lahtise tule põlemise tagajärjel tekkivate gaaside imbumise.
- Väljastatavat õhku ei tohi suunata lõõri, mida kasutatakse gaasi või teisi kütuseid põletavate seadmete heitgaaside väljastamiseks (kui selline on olemas).
- Kasutatav veesurve (minimaalne ja maksimaalne) peab olema vahemikus 0,5 baari (0,05 MPa) kuni 8 baari (0,8 MPa).
- Ärge ületage maksimaalset pesukogust 8 kg (vt jaotist "Programmitabel").
- Seade tuleb veevarustusega ühendada kaasasolevate uute voolikukomplektide abil. Vanu voolikukomplekte kasutada ei tohi.
- Kui toitejuhe on vigastatud, laske see ohutuse mõttes välja vahetada tootja, selle volitatud hooldekeskuses või lihtsalt kvalifitseeritud isiku poolt.
- Pühkige seadme ümber kogunenud ebemed ära.
- Esemed, mis on määrduvad küpsetusõli, atsetooni, alkoholi, bensiini, petrooleumi, plekieemaldaja, tärpentini, vaha või vahaemaldajaga, tuleb enne pesumasin-kuivatis kuivatamist kuuma vee ja suurema pesuainekogusega puhtaks pesta.
- Ärge kasutage seadet, kui puhastamisel on kasutatud tööstuslikke kemikaale.
- Ärge kuivatage pesumasin-kuivatis pesemata riideid.
- Vahtkummist (lateksvahust) esemeid, vannimütse, veekindlaid riideesemeid, kummist või vahtkummist

detailidega esemeid või patju ei tohi pesumasin-kuivatis kuivatada.

- Kangapehmedajaid või muid sarnaseid vahendeid tuleb kasutada vastavalt tootja juhistele.
- Võtke taskutest kõik asjad välja (nt välgumihklid ja tikud).
- Kui te pesumasin-kuivati enne kuivatustsükli lõppu peatate, tuleb kiiresti kõik riided välja võtta ja need kuumuse eemaldamiseks laiali laotada.
- Pesumasin-kuivati lõputtsükkel viiakse läbi ilma kuuma õhuta (jahutustsükkel), et kuivatatavad esemed jääksid sellisele temperatuurile, mis neid ei kahjusta.
- Ärge kasutage seadme puhastamiseks vee- või aurupihustit.
- Puhastage seadet pehme niiske lapiga. Kasutage ainult neutraalseid pesuaineid. Ärge kasutage abrasiivseid tooteid, küürimisšvamme, lahusteid ega metallist esemeid.
- Enne hooldust lülitage seade välja ja ühendage toitepistik pistikupesast lahti.

2. OHUTUSJUHISED

2.1 Paigaldamine

- Järgige seadmega kaasas olevaid paigaldusjuhiseid.
- Ärge paigutage seadet kohta, kus temperatuur jääb alla 0 °C või kohta, kus see puutub kokku välisõhuga.
- Liigutage seadet alati vertikaalselt.
- Veenduge, et seadme ja põranda vahel oleks tagatud õhuringlus.
- Eemaldage pakend ja transportimispliidid.
- Veenduge, et põrand, kuhu te seadme paigaldate, on tasane, stabiilne, kuumakindel ja puhas.
- Jätke transportimispliidid alles. Seadme liigutamisel peate trumli fikseerima.
- Olge seadme teise kohta viimisel ettevaatlik, sest see on raske. Kasutage alati kaitsekindaid.

- Kahjustatud seadet ei tohi paigaldada ega kasutada.
- Ärge paigutage seadet kohta, kus temperatuur jääb alla 0 °C või kohta, kus see puutub kokku välisõhuga.
- Ärge paigaldage seadet kohta, kus selle ust ei saa täielikult avada.
- Reguleerige jalgu, et seadme ja vaiba vahele jääks piisavalt ruumi.
- Kui te seadme püsivalt oma kohale asetate, jälgige loodi kasutades, et see oleks täiesti rõhtsalt. Vastasel juhul tõstke või langetage tugijalgu.

2.2 Elektriühendus



HOIATUS!

Tulekahju- ja elektrilöögioht!

- Seade peab olema maandatud.
- Kasutage alati nõuetekohaselt paigaldatud ohutut pistikupesa.

- Ärge kasutage mitmikpistikuid ega pikenduskaableid.
- Seadet välja lülitades ärge tõmmake toitekaablist. Hoidke alati kinni toitepistikust.
- Ärge katsuge toitejuhet ega toitepistikut märgade kätega.
- Ainult UK-s ja Iirimaa: Seadmel on 13-ampriline voolupistik. Kui on vaja vahetada toitepistikus olevat kaitset, kasutage 13-amprilist ASTA (BS 1362) kaitset.
- See seade vastab EMÜ direktiividele.

2.3 Veeühendus

- Veenduge, et te veevoolikuid ei vigastaks.
- Enne seadme ühendamist uute torude või pikalt kasutamata torudega laske neist vett läbi voolata, kuni vesi jääb puhtaks.
- Seadme esmakordsel kasutamisel veenduge, et kusagil ei oleks lekkeid.

2.4 Kasutamine



HOIATUS!

Vigastuse, elektrilöögi, tulekahju, põletuste või seadme kahjustamise oht!

- Kasutage seda seadet ainult kodustes tingimustes.
- Ärge muutke seadme tehnilisi omadusi.
- Ärge pange süttivaid või süttiva ainega määrduvad esemeid seadmesse, selle lähedusse või peale.

- Ärge puudutage programmi töötamisel ukseklaasi. Klaas võib olla kuum.
- Ärge kuivatage masinas katkisi esemeid, mis sisaldavad vatiini või täitematerjali.
- Kui olete pesu pesemisel kasutanud plekieemaldajat, käivitage enne kuivatustükli käivitamist lisaloputustsükkel.
- Jälgige, et pesu hulgas ei oleks metallist esemeid.
- Kuivatage pesumasin-kuivatis ainult selleks ette nähtud riideesemeid. Järgige iga eseme etiketil olevaid juhiseid.
- Plastesemed ei ole kuumakindlad.
 - Kui kasutate pesuainekuuli, siis eemaldage see enne kuivatuse programmi valimist.
 - Peatusteta programmi valides ärge kasutage pesuainekuuli.



HOIATUS!

Seadme vigastamise või kahjustamise oht!

- Ärge avatud uksele istuge ega seiske.
- Ärge kuivatage trummelkuivatis läbimärja pesu.

2.5 Jäätmekäitlus

- Eemaldage seade vooluvõrgust.
- Lõigake toitekaabel seadme küljest lahti ja visake ära.
- Eemaldage seadme ukse fiksaator, et vältida laste ja loomade seadmesse lõksujäämist.

3. TOOTE KIRJELDUS

3.1 Seadme ülevaade

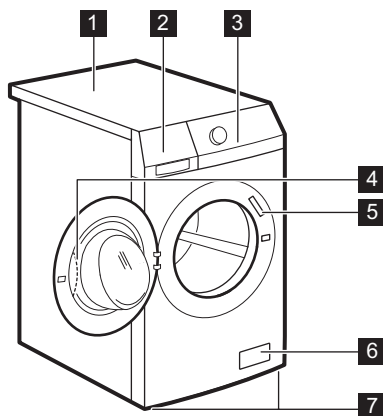

- 1 Tööpind
- 2 Pesuaine jaotur
- 3 Juhtpaneel
- 4 Ukse käepide
- 5 Andmesilt
- 6 Tühjenduspumba filter
- 7 Jalad seadme loodimiseks

3.2 Kinnitusplaadikomplekt (4055171146)

Saadaval volitatud edasimüjalt.

Kui paigaldate seadme soklile, kinnitage see spetsiaalsete kinnitusplaatide abil.

Lugege tähelepanelikult tarvikuga kaasasolevaid juhiseid.



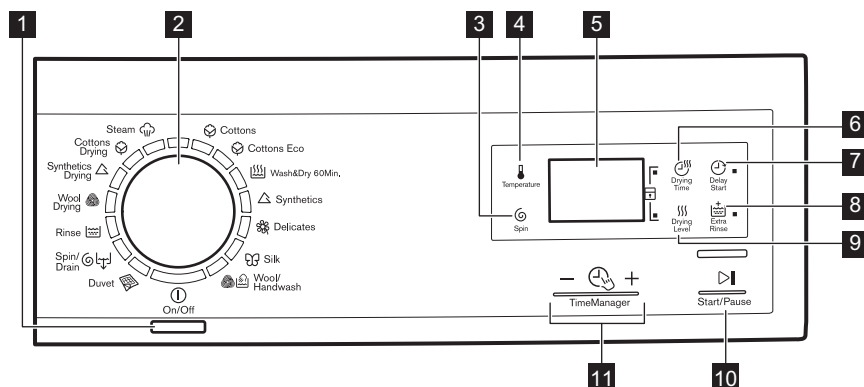

4. JUHTPANEEL





4.1 Juhtpaneeli kirjeldus



- 1 Sisse/välja nupp (Sees/väljas)
- 2 Programminupp









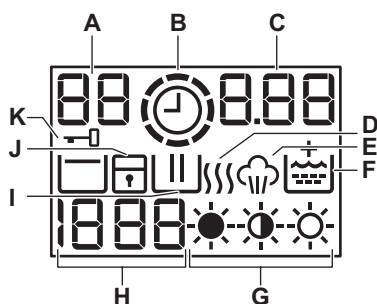



- 3 Pöörete vähendamise nupp (Tsentrifugimine)

- 4** Temperatuuri puutenupp 
(Temperatuur)
- 5** Ekraan
- 6** Kuivatusaja puutenupp 
(Kuivatusaeg)
- 7** Viitkäivituse puutenupp 
(Viitkäivitus)
- 8** Lisaloputuse puutenupp 
(Lisaloputus)

- 9** Kuivatusastme puutenupp 
(Kuivusaste)
- 10** Start/paus-puutenupp 
(Start/paus)
- 11** Ajahalduri puutenupud -  + 
(Time Manager)











4.2 Ekraan







- A)** Temperatuuriala:
: temperatuuri indikaator
 - -: külma vee indikaator
- B)** : ajahalduri indikaator.
- C)** Aja ala:
 • 1.25: programmi kestus
 • 2h: viitkäivitus
 • E20: veakoodid
 • E r r: veateade
 • 0: programm on lõppenud.
- D)** : kuivatusfaas.
- E)** : aurufaas.
- F)** : lisaloputuse püsivalik.
- G)** , , : kuivusastmete indikaatorid.
- H)** Tsentrifuugimisala:
 • 1888: pöörlemiskiiruse indikaator
 • - - - : tsentrifuugimiseta valiku indikaator
 • : loputusvee hoidmise indikaator
- I)** : pesufaas.
- J)** : lapseluku indikaator.
- K)** : uktseluku indikaator

5. PROGRAMMID

5.1 Programmitabel

Programm Temperatuurivahemik	Maksimaalne pesukogus Maksimaalne pöörlemiskiirus	Programmi kirjeldus (Pesu ja määrdumise tüüp)
Pesuprogrammid		
 Puuvillane 90°C - külm	8 kg 1600 p/min	Valge puuvillane ja värviline puuvillane. Tavaline ja kerge määrdumine.
 Puuvillase ökonoomne ¹⁾ 60°C - 40°C	8 kg 1600 p/min	Valge puuvillane ja värvikindel puuvillane. Tavaline määrdumisaste. Energiatarve väheneb ja pesuprogrammi aeg pikeneb.
 Kuivatus ja pesu 60 min 40°C - 30°C	1 kg 1200 p/min	Täielik programm koosneb pesemistsüklist ja kuivatustsüklist, väikesele masinatäiele erinevast materjalist esemetele (puuvillased ja tehiskiust).
 Tehiskiud 60°C - külm	3.5 kg 1200 p/min	Tehiskiust või segakiust esemed. Tavaline määrdumisaste.
 Õrn materjal 40°C - külm	3.5 kg 1200 p/min	Õrnad kangad nagu akrüül, viskoos, polüester. Tavaline määrdumisaste.
 Siid 30°C	1 kg 1000 p/min	Eriprogramm siidist ja sega-tehiskiust esemetele.
 Villane/käsipesu 40°C - külm	1.5 kg 1200 p/min	Masinpestav villane, käsitsipestav villane ja õrnad kangad, millel on "käsitsipestava" eseme sümbol.²⁾
 Tekk 60°C - külm	2.5 kg 800 p/min	Spetsiaalne programm ühele tehiskiust tekile, voodikattele, tepitud tekile jne.
 Tsentrifugimine/tühjendus ³⁾	8 kg 1600 p/min	Pesu kuivatamiseks ning trumli veest tühjendamiseks. Kõik materjalid.
 Loputus Külm	8 kg 1600 p/min	Pesu loputamiseks ja tsentrifuugimiseks. Kõik materjalid.

Programm Temperatuurivahemik	Maksimaalne pe- sukogus Maksimaalne pöör- lemiskiirus	Programmi kirjeldus (Pesu ja määrdumise tüüp)
Kuivatusprogrammid)))		
 Villase kuivatamine	1 kg	Kuivatusprogramm villasele .
 Tehiskiudude kuivatamine	2 kg	Kuivatusprogramm tehiskiust esemetele .
 Puuvillase kuivatamine	4 kg	Kuivatusprogramm puuvillastele esemetele .
Auruprogrammid⁴⁾		
<p>Auru võib kasutada kuivanud, pestud või üks kord kantud esemete puhul. Need programmid vähendavad kortse ja lõhnu ning teevad pesu pehmemaks.</p> <p>Ärge kasutage mingit pesuainet. Vajadusel eemaldage plekid pestes või kasutage plekieemaldusvahendit.</p> <p>Auruprogrammid ei sisalda hügieenitsükli.</p> <p>Ärge valige auruprogrammi järgmist tüüpi esemete puhul:</p> <ul style="list-style-type: none"> • rõivad, mille hooldusetiketile ei ole märgitud eseme sobivust trummelkuivatuseks. • esemed, millel on plastist, metallist, puidust vms osi. 		
 Aur 40°C	1,5 kg	Auruprogramm puuvillastele ja tehiskiust esemetele . See tsükkel aitab pesult kortse eemaldada.







1) Puuvillase energiasäästuprogramm. See programm 60°C juures kogusega 8 on program, mille põhjal on vastavalt EMÜ 92/75 standardile toodud andmed energiamärgisel. Valige see programm, kui soovite häid pesutulemusi ja energiat kokku hoida. Pesuprogrammi aeg on pikem.

















2) Õrna pesu tagamiseks pöörleb trummel selle tsükli ajal aeglaselt. Võib tunduda, et trummel ei pöörlegi või ei pöörle õigesti. Tegu on seadme normaalse tööga.

3) Valige pöörlemiskiirus. Jälgige, et see sobiks pesu tüübiga. Tsentrifuugimiseta funktsiooni puhul saate kasutada ainult seda tühjendusfaasi.

4) Kui valite kuivatatava pesu jaoks auruprogrammi, on tsükli lõpus pesu veidi niiske. Rii-deid on soovitatav hoida 10 minutit värskes õhus käes, et niiskus kaoks. Kui programm on lõppenud, võtke pesu masinast kiiresti välja. Pärast aurutsükli tuleb riideid vahel triikida, aga see on märksa kergem!



Programmivalikute ühilduvus

Programm					
Puuvillane 	■	■	■	■	■

Programm					
Puuvillase ökonoomne 	■	■	■	■	■
Kuivatus ja pesu 60 min 				■	
Tehiskiud 	■	■	■	■	■
Õrn materjal 	■	■	■	■	■
Siid 	■	■		■	
Villane/käsipesu  	■	■	■	■	
Tekk 	■			■	
Tsentrifugimine/tühjendus   1)	■	■		■	
Loputus 	■	■	■	■	■

1) Valige pöörlemiskiirus. Jälgige, et see sobiks pesu tüübiga. Tsentrifugimiseta funktsiooni puhul saate kasutada ainult seda tühjendusfaasi.

5.2 Automaatne kuivatus

Kuivusaste	Kanga tüüp	Kogus
 Ekstrakuiv Froteeriidest esemed	Puuvillane ja linane (hommikumantlid, vannilina jms)	kuni 4 kg
 Kapikuiv¹⁾ Kappi pandavatele esemetele	Puuvillane ja linane (hommikumantlid, vannilina jms)	kuni 4 kg
	Tehiskiud ja segakangad (džemperid, pluusid, aluspesu, voodipesu)	kuni 2 kg
	Siidist esemed (pluusid, särgid jm..)	kuni 1 kg
	Villased esemed (villane džemper)	kuni 1 kg
 Triikimiskuiv Sobiv triikimiseks	Puuvillane ja linane (linad, laudlinad, särgid jms)	kuni 4 kg

1) **Märkused testimisasutustele** Standardiga EN 50229 kooskõlas olev testkuivatus tuleb ESIMESEL korral läbi viia maksimaalses lubatud koguses pesuga (pesu koostis vastavalt standardile EN 61121), valides puuvillase pesu programmi AUTOMAATNE KAPIKUIV. TEINE testkuivatus ülejäänud pesuga tuleb läbi viia puuvillase pesu programmiga AUTOMAATNE KAPIKUIV.

5.3 Ajastatud kuivatus

Kuivusaste	Kanga tüüp	Kogus (kg)	Pöörlemiskiirus (p/min)	Soovitav kestus (min)
Ekstrakuiv Froteeriidest esemed	Puuvillane ja linane (hommikumantlid, vannilinnad jms)	4	1600	165 - 180
		2	1600	90 - 100
		1	1600	60 - 70
Kapikuiv Kappi pandavatele esemetele	Puuvillane ja linane (hommikumantlid, vannilinnad jms)	4	1600	155 - 170
		2	1600	80 - 90
		1	1600	50 - 60
Kapikuiv Kappi pandavatele esemetele	Tehiskiud ja segakangad (džemperid, pluusid, aluspesu, voodipesu)	2	1200	90 - 105
		1	1200	40 - 50
	Vill (villased džemperid)	1	1200	80 - 100
		Siid (pluusid, särgid jm)	1	1000
Triikimiskuiv Sobiv triikimiseks	Puuvillane ja linane (linad, laudlinad, särgid jms)	4	1600	110 - 125
		2	1600	65 - 75
		1	1600	40 - 50

5.4 Woolmark Apparel Care - sinine



- Selle pesumasina villapesu on testitud ja see on saanud The Woolmark Company heakskiidu, millega lubatakse pesta villaseid "käsitsipesu" tähiseiga tooteid tingimusel, et

esemeid pestakse käesoleva pesumasina tootja soovitude kohaselt. Järgige hooldussildil olevaid kuivatust ja muid pesu käsitlevaid juhiseid. M1380

- Selle pesumasina villapesu on testitud ja see on saanud The Woolmark Company heakskiidu, millega lubatakse pesta villaseid "käsitsipesu" tähiseiga tooteid tingimusel, et esemeid pestakse käesoleva masina tootja soovitude kohaselt. Järgige hooldussildil olevaid hooldus- ja muid pesu käsitlevaid juhiseid. M1381

Ühendkuningriigis, Iirimaal, Hong Kongis ja Indias on Woolmarki sümbol sertifitseeritud kaubamärk.

6. TARBIMISVÄÄRTUSED



Selles tabelis toodud andmed on ligikaudsed. Andmeid võivad muuta erinevad asjaolud: pesu kogus ja tüüp, vee ja ümbritseva õhu temperatuur.



Programmi käivitumisel kuvatakse näidikul programmi kestus maksimaalse pesukoguse puhul. Pesufaasi ajal arvutatakse programmi kestus automaatselt üle ning seda vähendatakse juhul, kui pesukogus jääb maksimaalsest kogusest väiksemaks (nt Puuvillase 60°C programmi puhul, kui maksimaalne pesukogus on 8 kg, ületab programmi kestus 2 tundi; kui pesukogus on 1 kg, jääb programmi kestus alla 1 tunni). Kui masin arvutab programmi tegelikku kestust, vilgub näidikul täpp.

Programmid	Kogus (kg)	Energia- tarve (kWh)	Veekulu (lii- trid)	Programmi ligi- kaudne kestus (minutid)
Puuvillane 60 °C	8	1.35	67	175
Puuvillase ökonoomne Puuvillase pesu 60 °C en- ergiasäästuprogramm ¹⁾	8	1.07	63	241
Puuvillane 40 °C	8	0.85	67	170
Tehiskiud 40 °C	3.5	0.40	48	115
Õrn pesu 40 °C	3.5	0.50	55	80
Villane/käsipesu 30 °C	1.5	0.25	45	60

¹⁾ "Puuvillase pesu energiasäästuprogramm" 60°C juures kogusega 8 kg on standardi EMÜ 92/75 kohaselt on energiasildil sisestatud andmete lähteprogrammiks.

7. VALIKUD

7.1 Temperatuur

Vaiketemperatuuri muutmiseks valige see funktsioon.

Indikaator — — = külm vesi.

Ekraanil kuvatakse valitud temperatuur.

7.2 Tsentrifugimine

Selle valikuga saate vähendada pöörlemiskiiruse vaikeväärtust.

Ekraanil kuvatakse valitud kiiruse indikaator.

Täiendavad tsentrifuugimisvalikud: Tsentrifugimiseta

- Valige see funktsioon, kui soovite tsentrifuugimisfaasid välja lülitada.
- Valige see funktsioon väga õrnade kangaste puhul.
- Loputusfaas kasutab mõne pesuprogrammi puhul rohkem vett.
- Ekraanil kuvatakse indikaator — — —.

Loputusvee hoidmine

- Valige see funktsioon, et vältida pesu kortsumist.

- Pesuprogrammi lõpus jääb vesi trumliisse. Trummel pöörleb regulaarselt, et takistada pesu kortsumist.
- Uks on lukustatud. Ukse lukust vabastamiseks tuleb seadmest vesi välja lasta.
- Ekraanil kuvatakse indikaator .



Vee väljalaskmiseks vt jaotist "Pesuprogrammi lõpus".

7.3 Kuivatusaeg

Selle funktsiooniga võite määrata esemete kuivatamise aja. Ekraanil kuvatakse määratud väärtus.

Igakordsel puutenupu vajutamisel suureneb aeg 5 minuti võrra.



Erinevat tüüpi riidele ei saa kõiki aegu valida.

7.4 Viitkäivitus

Vajutage seda nuppu, et viivitada programmi käivitamisega 30 minutit kuni 20 tundi.

Ekraanil kuvatakse vastav indikaator.

7.5 Lisaloputus



Selle valikuga saate lisada pesuprogrammile loputustükleid.

Kasutage seda programmi, kui kellelgi lähikondlastest on pesuainete suhtes allergia või kui asute pehme veega piirkonnas.

Süttib vastav indikaator.

7.6 Kuivusaste



Selle funktsiooniga võite valida pesu automaatse kuivustaseme. Ekraanil kuvatakse valitud taseme sümbol.

-  **Eriti kuiv** tase puuvillastele esemetele
-  **Kapikuiv** tase puuvillastele, tehiskiust, siidist ja villast esemetele













-  **Triikimiskuiv** tase puuvillastele esemetele

7.7 Ajahaldur

Pesuprogrammi valimisel kuvatakse ekraanil selle vaikekestus.

Programmi pikendamiseks või lühendamiseks vajutage  või .

Ajahaldur on saadaval ainult tabelis toodud programmidega.

Indikaator	Puuvillase ökonoomne					
				 1)	 1)	
 2)	■	■			■	
	■	■	■		■	■
	■	■			■	
	■	■	■	■	■	■
	■	■			■	
	■ 3)	■ 3)	■		■ 3)	■
	■	■			■	
 4)	■	■	■ 3)	■ 3)	■	■ 3)

1) Kui on saadaval.

2) Lühim: pesu värskendamiseks.



3) Programmi vaikekestus.

4) Pikim: Programmi kestuse järk-järguline pikendamine vähendab energiatarvet. Optimeeritud kuumutusfaas säästab energiat ja pikem kestus tagab samad pesutulemused (tavalise määrdumisega pesu puhul).



8. SEADED

8.1 Lapselukk

Selle valikuga saate takistada lastel juhtpaneeliga mängimist.



- Selle valiku **aktiveerimiseks/deaktiveerimiseks** vajutage samaaegselt  ja , kuni indikaator  süttib/kustub.

Selle funktsiooni saate aktiveerida:

- Enne  vajutamist: valikute ja programmi nupud on lukustatud.
- Enne  vajutamist: seadet ei saa sisse lülitada.

8.2 Püsiv lisaloputus

Selle valikuga jääb uue programmi valimisel lisaloputus alati valituks.

- Selle valiku **aktiveerimiseks/deaktiveerimiseks** vajutage samaaegselt  ja , kuni indikaator  süttib/kustub.

8.3 Helisignaalid

Helisignaalid kõlavad:

- Programmi lõppemisel.
- Kui seadmel on tõrge.

Helisignaalide **deaktiveerimiseks/aktiveerimiseks** vajutage samaaegselt  ja  6 sekundi vältel.



Helisignaalide väljalülitamisel töötavad need ikka, kui seadmel on rike.

9. ENNE ESIMEST KASUTAMIST

- Kallake 2 liitrit vett pesufaasi lahtrisse.
See lülitab tühjendussüsteemi sisse.
- Kallake väike kogus pesuainet pesufaasi lahtrisse.

- Valige ja käivitage kõrgeima temperatuuriga programm puuvillasele ilma pesuta.
See eemaldab kõikvõimaliku mustuse trumlist ja paagist.

10. IGAPÄEVANE KASUTAMINE – AINULT PESEMINE

10.1 Pesu panemine masinasse

- Avage seadme uks.
- Asetage pesuesemed ükshaaval trumli sisse.
- Raputage esemeid enne seadmesse asetamist.

Jälgige, et te ei paneks liiga palju pesu trumli sisse.

- Sulgege uks korralikult.

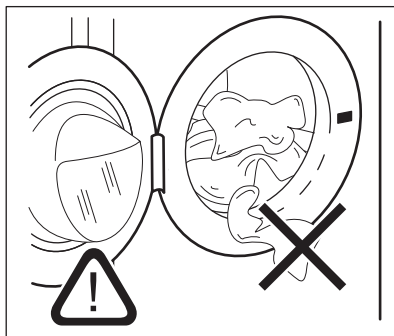

ETTEVAATUST!

Veenduge, et pesu ei jääks ukse ja tihendi vahele. Vastasel juhul tekib vee lekkimise ja pesu kahjustamise oht.

10.2 Pesuaine ja lisandite kasutamine

1. Mõõtke välja vajalik kogus pesuainet ja kanga pehmendajat.
2. Pange pesuaine ja kangapehmendaja sektsioonidesse.
3. Sulgege pesuaine sahtel ettevaatlikult.

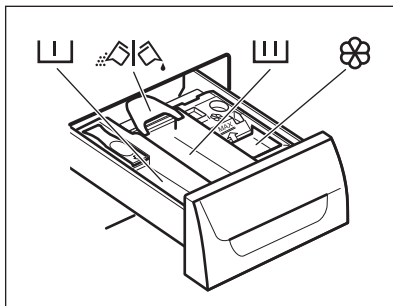

10.3 Pesuainelahtrid



ETTEVAATUST!

Kasutage ainult pesumasina jaoks mõeldud pesuainet.



Järgige alati pesuaine valmistajate pakenditel olevaid juhiseid.



Pesuainelahter eelpesufaasi jaoks.



Pesuainelahter pesufaasi jaoks.



Lahter vedelate lisandite (pesupehmendaja, tärgeldusvahendi) jaoks.



Klapp pesupulbri või vedela pesuaine jaoks.

10.4 Vedel pesuaine või pesupulber

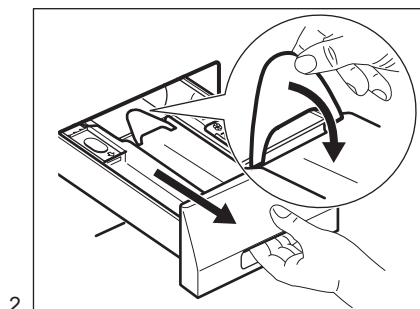
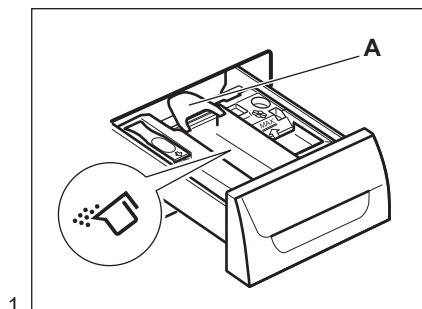

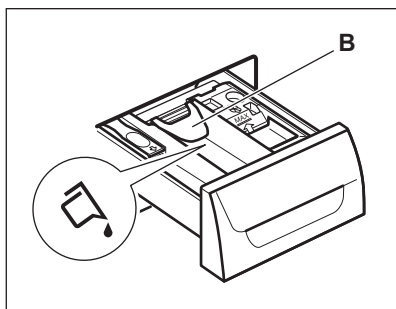

- 3.
- Asend A pesupulbri jaoks (tehaseseade).
 - Asend B vedela pesuaine jaoks.

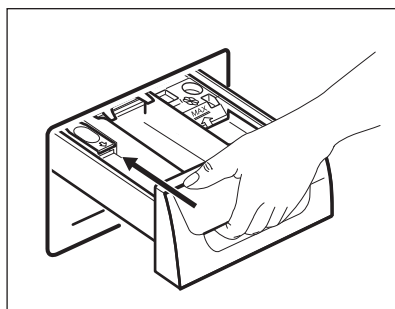

4.



Kui kasutate vedelat pesuainet:

- Ärge kasutage želatiinistaolist või paksu vedelat pesuainet.
- Ärge pange maksimumtasemest rohkem vedelat pesuainet.
- Ärge valige eelpesutsükli.
- Ärge valige viitkävitusse funktsiooni.

10.5 Seadme sisselülitamine

Seadme sisse- või väljalülitamiseks vajutage nuppu . Kui seade välja lülitatakse, kostab helisignaali.

10.6 Programmi valimine



1. Keerake programminuppu ja valige pesuprogramm:
 - Süttib valitud programmi indikaator.
 - -indikaator vilgub.
 - Ekraanil kuvatakse ajahalduri tase, programmi kestus ja programmi faaside indikaatorid.
2. Vajadusel muutke temperatuuri, pöörlemiskiirust, tsükli kestust või lisage saadaolevaid valikuid. Funktsiooni aktiveerimisel süttib vastava funktsiooni indikaator.



Kui teie valikus on viga, kuvatakse ekraanil teade **Err.**

10.7 Programmi käivitamine ilma viitkävituseta

Vajutage .



- Indikaator  lõpetab vilkumise ja jääb põlema.
- Indikaator  hakkab ekraanil vilkuma.
- Programm käivitub, uks lukustub ja ekraanil kuvatakse indikaator .
- Kui seade veega täitub, võib tühjenduspump lühiajaliselt töötada.



Umbes 15 minutit pärast programmi algust:

- Seade kohandab programmi kestuse automaatselt pestava pesu kogusega.
- Ekraanil kuvatakse uus näit.





10.8 Programmi käivitamine viitkävitusega

1. Vajutage korduvalt , kuni ekraanil kuvatakse soovitud viitkävitusae. Süttib vastav indikaator.
2. Vajutage :
 - Seade alustab pöördloendust.

- Uks lukustub, ekraanil kuvatakse indikaator .
- Kui pöördloendus on lõppenud, käivitub programm automaatselt.





Valitud viitkäivitust saab tühistada või muuta, vajutades . Viitkäivituse tühistamine:

- Vajutage , et peatada seade.
- Vajutage , kuni ekraanil kuvatakse .
- Vajutage uuesti , et programm kohe käivitada.

10.9 Programmi katkestamine ja seadete muutmise

Enne tööle hakkamist saate muuta vaid mõnda funktsiooni.

1. Vajutage .
Indikaator vilgub.
2. Muutke valikuid.
3. Vajutage uuesti .
Pesuprogramm jätkab tööd.

10.10 Töötava programmi tühistamine

1. Vajutage mõni sekund nuppu , et tühistada programm ning seade välja lülitada.
2. Vajutage uuesti sama nuppu, et seade sisse lülitada. Nüüd võite valida uue pesuprogrammi.



Enne uue programmi käivitamist võis seade tühjenda veest. Sel juhul kontrollige, kas pesuaine on pesuainelahtris olemas; kui mitte, täitke see uuesti.

10.11 Ukse avamine





ETTEVAATUST!





Kui trumlis oleva vee temperatuur ja tase on liiga kõrged ja trummel pöörleb, ei saa te ust avada.

Programmi või pöördloenduse ajal on seadme uks lukustatud ja ekraanil on indikaator .

Pöördloenduse ajal seadme ukse avamiseks:

1. Seadme väljalülitamiseks vajutage .
2. Oodake, kuni ukسلuku indikaator  kustub.
3. Avage uks.
4. Sulgege uks ja vajutage uuesti . Programm või pöördloendus jätkab.

10.12 Programmi lõpus

- Seade peatab automaatselt töö.
- Kõlab helisignaal (kui see on aktiveeritud).
- Ekraanil kuvatakse .
-  indikaator kustub.
- Ukseluku indikaator  kustub.
- Te võite ukse avada.
- Eemaldage seadmest pesu. Veenduge, et trummel on tühi.
- Sulgege veekraan.
- Seadme väljalülitamiseks vajutage paar sekundit nuppu .
- Niiskuse ja lõhnade vältimiseks hoidke ust paakil.

Pesuprogramm on lõppenud, kuid trumlis on vesi.

- Trummel pöörleb regulaarselt, et takistada pesu kortsumist.
- Ukseluku indikaator  põleb. Uks on lukustatud.
- Ukse avamiseks tuleb seadmest vesi välja lasta.

Vee tühjendamiseks toimige järgmiselt.

1. Vajutage . Seade tühjeneb veest ja tsentrifuugib.
2. Kui soovite ainult vee väljalaskmist, valige . Vajadusel vähendage pöörlemiskiirust.
3. Kui programm on lõppenud ja ukسلuku indikaator kustub, saate avada ukse.
4. Seadme väljalülitamiseks vajutage paar sekundit nuppu .



Seade tühjeneb veest ja tsentrifuugib automaatselt umbes 18 tunni pärast (välja arvatud villase pesu programm).

10.13 Automaatne ooterežiim-valik

Funktsioon Automaatne ooterežiim lülitab seadme automaatselt välja, et katkestada energiatarbimine, kui:

- Seadet ei kasutata 5 minuti jooksul enne nuppu vajutamist. Seadme uuesti sisselülitamiseks vajutage nuppu .
- Pärast 5 minuti möödumist pesuprogrammi lõpust. Seadme uuesti sisselülitamiseks vajutage nuppu . Ekraanil kuvatakse viimati valitud pesuprogrammi aeg. Keerake programminuppu uue tsükli valimiseks.



Kui olete valinud programmi või valiku, mille lõppedes jääb vesi trumliisse, siis funktsioon Automaatne ooterežiim seadet **välja ei lülita**, et teil oleks meeles vesi seadmest ise välja lasta.

11. IGAPÄEVANE KASUTAMINE – AINULT KUIVATAMINE



HOIATUS!
Vt ohutust käsitlevaid peatükke.

11.1 Kuivustaseme valimine



HOIATUS!
Veenduge, et veekraan on lahti.

1. Seadme sisselülitamiseks vajutage paar sekundit nuppu Sees/väljas.
2. Pange esemed ükshaaval sisse.
3. Keerake programmi valikunupp kuivatatavatele esemetele sobivale programmile. Ekraanile ilmub

kuivatusindikaator .





Heade kuivatustulemuste saamiseks **ärge** ületage kasutusjuhendis toodud maksimaalset kuivatuskogust. **Ärge** valige madalamat tsentrifuugimiskiirust, kui valitud programmil automaatselt seatud kiirus.





11.2 Kuivatamine automaatsetel tasemetel

Pesu saab kuivatada eelnevalt määratud kuivustasemetel:

1. Vajutage järjest , kuni ekraanil kuvatakse üks kuivusastmete indikaatoritest:
 - : puuvillaste esemete TRIIKIMISKUIV tase

- : puuvillaste, tehiskiust, siidist ja villaste esemete KAPIKUIV tase
- : puuvillaste esemete ERITI KUIV tase

Ekraanil kuvatakse aeg, mida arvutatakse vaikumisi määratud pesukoguse järgi. Kui teie pesukogus on vaikumisi määratud kogusega enam-vähem sama, arvutab seade automaatselt uue ajakulu pesutsükli ajal.



2. Vajutage  , et programm käivitada. Ekraanil kuvatakse lukustatud ukse indikaator . Kuivatusindikaator  hakkab vilkuma.





Igasuguse pesu puhul ei saa kõiki tasemeid valida.

11.3 Ajastatud kuivatus

Pesu saab kuivatada ka käsitsi valitava ajastatud kuivatusega:

1. Vajutage järjest , et valida ajaväärtus (vt tabelit "Kuivatusprogramm").
 - Ekraanil kuvatakse 10 minutit. Igakordsel puutenupu vajutamisel suureneb aeg 5 minuti võrra.
 - Ekraanil on valitud aja väärtus: näiteks – 40.
 - Mõne sekundi pärast kuvatakse ekraanil uus väärtus: 43. Seade arvutab ka kortsumisvastase- ja jahutussükli kestuse.
2. Vajutage  , et programm käivitada.



- Ekraanil kuvatakse regulaarselt uus aeg.
- Kuivatusindikaator  hakkab vilkuma.
- Ekraanil kuvatakse lukustatud ukse indikaator .





Kui kuivatuse kestuseks on määratud 10 minutit, teostab seade ainult jahutusfaasi. Kui pesu pole piisavalt kuiv, valige veelkord lühike kuivatusaeg.

11.4 Kuivatusprogrammi lõpp

Seade peatab automaatselt töö.

- Kõlavad helisignaaliid (kui need on aktiveeritud).
- Ekraanil kuvatakse .
- Indikaator  kustub.
- Kuivatussükli viimastel minutitel viiakse läbi jahutus- ja kortsumisvastane faas. Uks on ikka lukustatud.

Kui lukustatud ukse sümbol  kustub, võite ukse avada.

1. Seadme väljalülitamiseks vajutage paar sekundit nuppu . Mõni minut pärast programmi lõppu lülitab energiasäästu funktsioon seadme automaatselt välja.
2. Eemaldage seadmest pesu. Veenduge, et trummel on tühi.
3. Niiskuse ja lõhnade vältimiseks hoidke ust paakil.
4. Sulgege veekraan.

12. IGAPÄEVANE KASUTAMINE – PESEMINE JA KUIVATAMINE



HOIATUS!
Vt ohutust käsitlevaid peatükke.

12.1 Peatusteta programm





1. Seadme sisselülitamiseks vajutage paar sekundit nuppu Sees/väljas.
2. Pange esemed ükshaaval sisse.





Heade kuivatustulemuste saamiseks **ärge** ületage kasutusjuhendis toodud maksimaalset kuivatuskogust. **Ärge** valige madalamat tsentrifuugimiskiirust, kui valitud programmil automaatselt seatud kiirus.

3. Lisage õigetesse lahtritesse pesuaine ja lisandid.
4. Keerake programminupp pesuprogrammi kohale. Ekraanil kuvatakse erinevate pesufaaside indikaatorid.
5. Valige saadaolevad valikud.

12.2 Pesu ja automaatne kuivatamine

1. Vajutage järjest , kuni ekraanil kuvatakse üks kuivusastmete indikaatoritest:
 - : puuvillaste esemete TRIIKIMISKUIV tase
 - : puuvillaste, tehiskiust, siidist ja villaste esemete KAPIKUIV tase
 - : puuvillaste esemete ERITI KUIV tase

Ekraanil kuvatakse indikaator . Ekraanil kuvatav ajaväärtus on pesu- ja kuivatustsükli kestus, mida arvutatakse vaikumisi määratud pesukoguse järgi.

 Heade kuivatustulemuste saamiseks ei luba masin teil pestavate ja kuivatatavate esemete jaoks valida liiga väikest pöörlemiskiirust.

2. Vajutage , et programm käivitada. Ekraanil jääb põlema valitud kuivusastme indikaator.



Lukustatud ukse indikaator  süttib. Ekraanil kuvatakse regulaarselt uus aeg.

 Kuivatuse viimastel minutitel teostab masin kortsumisvastase ja jahutustsükli.



12.3 Pesu ja ajastatud kuivatus

Heade kuivatustulemuste saamiseks ei luba masin teil pestavate ja kuivatatavate esemete jaoks valida liiga väikest pöörlemiskiirust.

1. Kuivatusaaja valimiseks vajutage . Ekraanil kuvatakse 10 minutit.

Ekraanile ilmub indikaator . Ekraanil kuvatakse valitud kuivatusaeg, näiteks väärtus:  Mõne sekundi pärast ilmub ekraanile lõplik ajaväärtus , mis on pesu- ja kuivatustsükli kogukestus (pesemine + kuivatamine + kortsumisvastane + jahutusfaas).

 Kui valite pärast pesu teostatava kuivatuse kestuseks ainult 10 minutit, arvutab seade ka kortsumisvastase ja jahutusfaasi kestuse.

2. Vajutage , et programm käivitada. Ekraanile ilmub indikaator . Uks on avatud. Ekraanil kuvatakse regulaarselt uus aeg.

12.4 Programmi lõpp

Seade peatab automaatselt töö. Kõlavad helisignaalid (kui need on aktiveeritud). Lisateavet leiab eelmise peatüki jaoisest "Kuivatuse programmi lõpus".

1. Eemaldage seadmest pesu. Veenduge, et trummel on tühi.
2. Niiskuse ja lõhnade vältimiseks hoidke ust paakil.
3. Sulgege veekraan.

12.5 Ebemed riidel

Pesemis- ja/või kuivatusefaasi ajal võivad mõnda tüüpi kangad, (kohevad või villased materjalid, dressid) eraldada ebemedid.

Need ebemed võivad järgmise tsükli käigus järgmiste esemete külge kinni jääda.

Eriti tihti võib seda juhtuda tehniliste kangastega.



Ebemetega vältimiseks soovime:

- Ärge peske tumedaid riideid pärast heledate esemete (eriti uute kohevate kangaste, villa või dresside) pesemist ja kuivatamist ja vastupidi.
- Pärast selliste riiete esimest pesemist tuleks need õhu käes kuivatada.
- Puhastage filtrit.
- Pärast kuivatusefaasi puhastage trumlit, tihendit ja ust märja lapiga.

12.6 Kuidas eemaldada riidet ebemeid

Trumlist ebemete eemaldamiseks valige spetsiaalne programm:

1. Trumli tühjendamine.
2. Puhastage trummel, tihend ja uks märja lapiga.

3. Valige loputusprogramm.
4. Puhastusfunktsiooni aktiveerimiseks vajutage korraga  ja , kuni näidikule ilmub **CLE**.
5. Vajutage , et programm käivitada.

13. VIHJEID JA NÄPUNÄITEID



HOIATUS!

Vt ohutust käsitlevaid peatükke.

13.1 Pesu asetamine masinasse

- Jaotage pesu: valge, värviline, sünteetiline, õrn pesu ja villane pesu.
- Järgige pesemisjuhiseid, mis on riiete hooldussiltidel.
- Ärge peske korraga valgeid ja värvilisi esemeid.
- Mõned värvilised esemed võivad esmasel pesul oma värvi kaotada. Soovitame esimestel kordadel neid esemeid pesta eraldi.
- Nõõpige kinni padjapüürid, sulgege lukud, haagid ja trukid. Pange kinni rihmad.
- Tühjendage taskud ja voltige riided lahti.
- Keerake pahupidi mitmekihilised riided, villased ja värvitud riided.
- Eemaldage tugevad plekid.
- Peske rasketele plekkidele sobiva pesuainega.
- Olge kardinatega ettevaatlikud. Eemaldage kardinatelt klambrid või asetage need pesukotti või padjapüüri.
- Ärge peske masinas palistusteta või õmblemata servadega rõivaid. Peske väikesi esemeid (tugikaartega rinnahoidjaid, vöösid, sukkpükse) pesukotis.
- Väike pesukogus võib tekitada probleeme masina tasakaaluga väänamisfaasis. Kui see juhtub, kohendage käsitsi esemeid trumli ning käivitage tsentrifuugimistsükkel uuesti.

13.2 Rasketieemaldatavad plekid

Mõnele plekile ei piisa ainult veest ja pesuainest.

Soovitame need plekid eemaldada enne esemete masinasse panemist.

Vastavad plekieemaldajad on olemas. Kasutage plekieemaldajat, mis on vastav pleki tüübile ja kangale.

13.3 Pesuained ja lisandid

- Kasutage ainult pesumasinate jaoks valmistatud pesuaineid ja lisandeid:
 - pesupulbrid kõigile kangatüüpidele,
 - pesupulbrid õrnale pesule (maks. 40 °C) ja villaste esemetele,
 - vedelad pesuained, soovitatavalt madalal temperatuuril pestavate (60 °C maks.) kõigi kangatüüpide või spetsiaalselt villaste esemete jaoks.
- Ärge segage erinevaid pesuaineid.
- Looduse säästmiseks ärge kasutage pesuainet rohkem, kui ette nähtud.
- Järgige toodete pakenditel olevaid juhiseid.
- Kasutage kanga tüübile ja värvile, programmi temperatuurile ja määrdumisastmele vastavaid tooteid.
- Kui seadmel ei ole klapiga pesuaine dosaatorit, lisage vedel pesuaine doseerimiskuuliga (saadaval pesuaine tootjalt).

13.4 Ökoloogilised näpunäited

- Valige ilma eelpesuta programm, et pesta tavalise määrdumisastmega pesu.

- Programmi käivitamisel sisestage alati maksimaalne kogus pesu.
- Vajadusel kasutage madala temperatuuriga pestes plekieemaldajat.
- Õige pesuaine koguse kasutamiseks kontrollige oma kodust veekaredust.

13.5 Vee karedus

Kui vee karedus teie piirkonnas on kõrge või keskmine, soovime pesumasinas kasutada veepehmendajat. Madala veekaredusega piirkondades ei ole tarvis veepehmendajat kasutada.

Veekareduse väljaurimiseks võtke ühendust kohaliku vee-ettevõttega.

Kasutage õiges koguses veepehmendajat. Järgige toodete valmistajate pakenditel olevaid juhiseid.

13.6 Näpunäiteid kuivatamiseks

Kuivatustsükli ettevalmistamine

- Keerake veekraan lahti.
- Kontrollige, kas väljalaskevooliku ühendus on töökorras. Täiendavat teavet vt paigalduspeatükist.
- Kuivatusprogrammide maksimaalseid pesukoguseid vt kuivatusprogrammide tabelist.





13.7 Mittekuivatatavad esemed

Ärge kuivatage järgnevat liiki pesu:

- Väga õrnad esemed.
- Tehiskiust kardinad.
- Metallosadega riideesemed.
- Nailonsukad.
- Vatitekid.
- Voodikatted.
- Suletekid.
- Tuulepluusid.
- Magamiskotid.
- Kangad, millel on juukselaki-, küünelakieemaldi- vms jäätmeid.
- Vahtkummiga või sellele sarnase materjaliga riideesemed.

13.8 Rõivaetiketid

Pesu kuivatades järgige juhiseid tootjate etiketidel:

-  = rõivaeset võib trumlis kuivatada
-  = kuivatustsükkel toimub kõrgel temperatuuril
-  = kuivatustsükkel toimub alandatud temperatuuril
-  = rõivaeset ei tohi trumlis kuivatada

13.9 Kuivatustsükli kestus

Kuivatusaeg sõltub järgnevatest asjaoludest:

- viimase tsentrifuugimise kiirusest;
- kuivusastmest;
- pesuliigist;
- pesukoguse kaalust.

13.10 Täiendav kuivatamine

Kui kuivatusprogrammi lõppedes on pesu endiselt niiske, siis valige uuesti lühike kuivatustsükkel.



HOIATUS!

Kanga kortsumise ja riiete kokkutõmbamise vältimiseks ärge kuivatage pesu ülemäära.

13.11 Üldisi nõuandeid

Keskmi kuivatusaegu vt tabelist "Kuivatusprogrammid".

Kogemuse tekkides oskate pesu paremini kuivatada. Jätke meelde eelmised kuivatustsüklite kestused.

Staatilise elektri vältimiseks kuivatustsükli lõpus:

1. Kasutage pesutsükli ajal kanga pehmendajat.
2. Kasutage just trummelkuivatitele mõeldud kangapehmendajat.

Pärast kuivatusprogrammi lõppemist eemaldage pesu kiiresti.

14. PUHASTUS JA HOOLDUS



HOIATUS!

Vt ohutust käsitlevaid peatükke.

14.1 Välispinna puhastamine

Puhastage masin ainult seebi ja sooja veega. Kuivatage täielikult kõik pinnad.



ETTEVAATUST!

Ärge kasutage alkoholi, lahusteid ega keemilisi aineid.

14.2 Katlakivi eemaldamine

Kui vee karedus teie piirkonnas on kõrge või keskmine, soovitame pesumasinas kasutada veepehmedajat.

Kontrollige regulaarselt trumlit, et vältida katlakivi- ja roostejääke.

Roosteplekkide eemaldamiseks kasutage ainult pesumasinatele ette nähtud tooteid. Ärge tehke seda koos pesupesemisega.



Järgige alati toodete valmistajate pakenditel olevaid juhiseid.

14.5 Pesuaine jaoturi puhastamine

1.

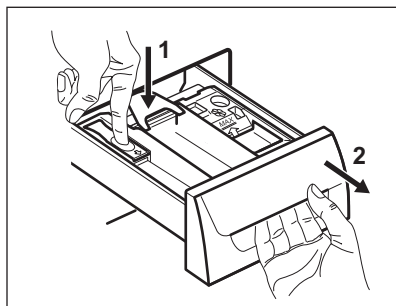

2.

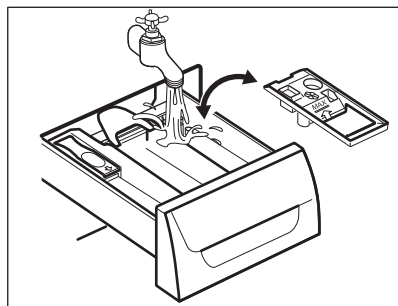

14.3 Hoolduspesu

Madalate temperatuuridega programmide puhul on võimalik, et osa pesuainest jääb trumlisse. Tehke regulaarselt hoolduspesu. Selleks:

- Eemaldage trumlis olevad esemed.
- Valige puuvillase pesu programm kõige kõrgema temperatuuriga ning väikese koguse pesuainega.

14.4 Uksetihend



Kontrollige regulaarselt uksetihendit ja eemaldage kõik objektid siseosalt.

3.

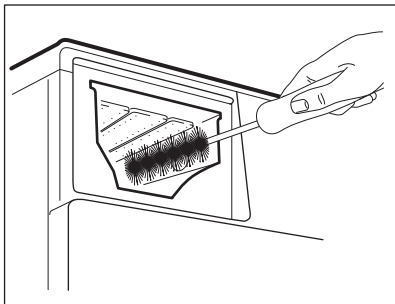

4.

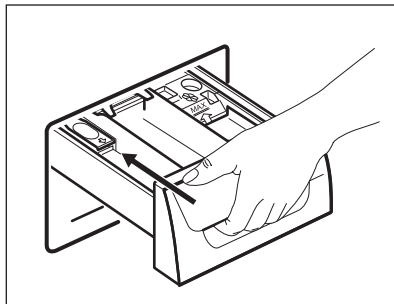

14.6 Tühjendusfiltri puhastamine



Ärge puhastage tühjendusfiltrit, kui vesi seadmes on kuum.

1.

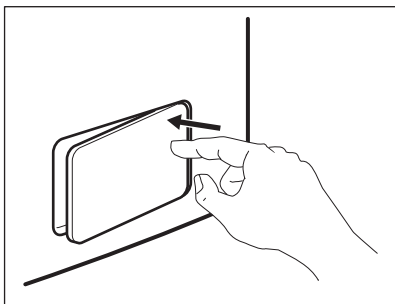

2.

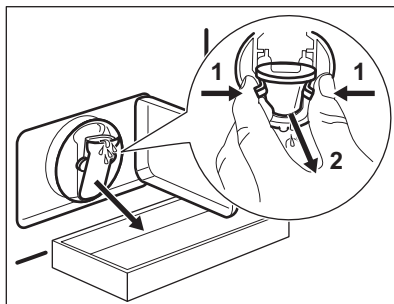

3.

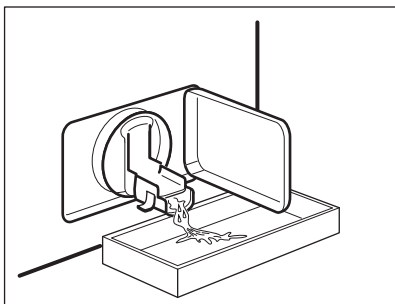

4.

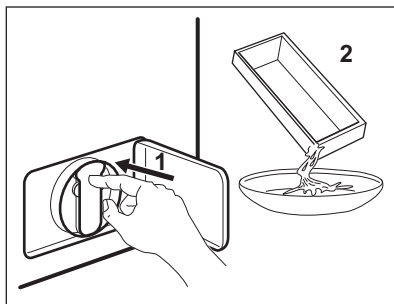

5.

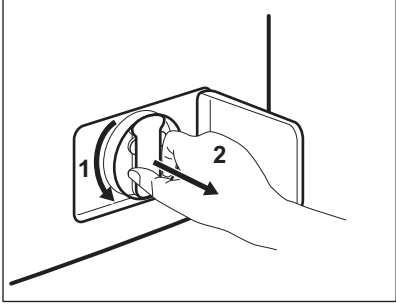

6.

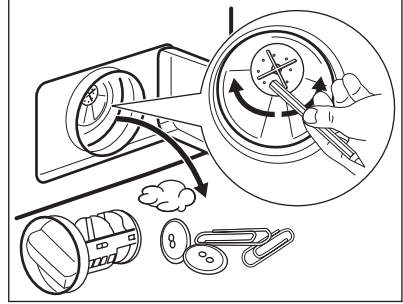

7.

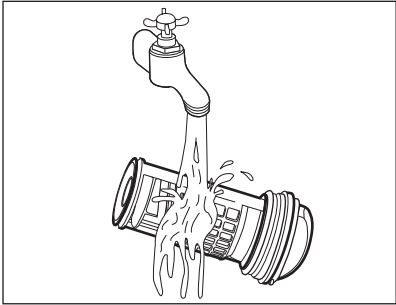

8.

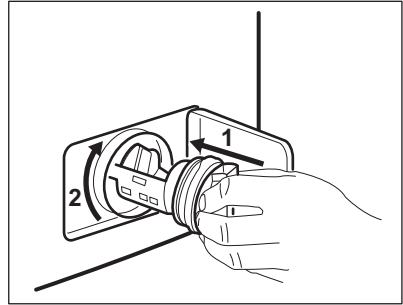

9.

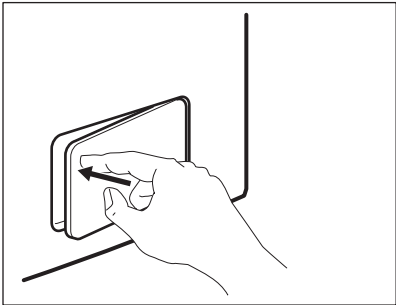

14.7 Sissevõtuvooliku ja ventiilifiltri puhastamine

1.

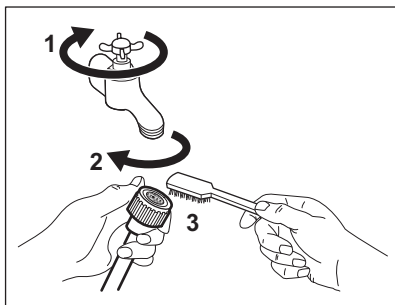

2.

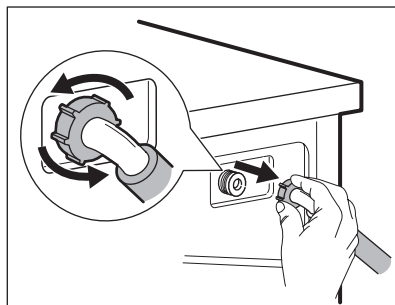

3.

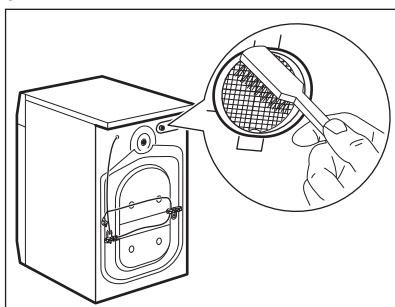

4.

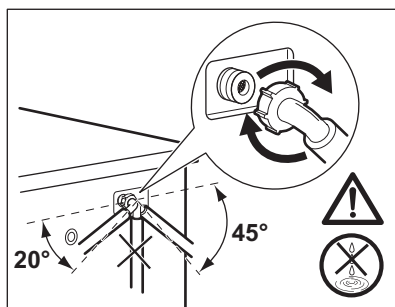

14.8 Vee tühjendamine eriolukorras

Rikke tõttu ei tühjene seade veest.

Sellisel juhul teostage jaotises "Tühjendusfiltri puhastamine" kirjeldatud sammud (1) kuni (9). Vajadusel puhastage pumpa.

Kui te sooritate avariitühjenduse, peate tühjendussüsteemi uuesti aktiveerima.

1. Kui te sooritate avariitühjenduse, peate tühjendussüsteemi uuesti aktiveerima. Pange kaks liitrit vett pesuaine jaoturi põhipesu lahtrisse.
2. Käivitage programm vee tühjendamiseks.

14.9 Ettevaatusabinõud külmumise vastu

Kui seade on paigaldatud kohta, kus temperatuur võib langeda alla 0 °C,

eemaldage allesjäänud vesi sissevõtuvoolikust ja tühjenduspumbast.

1. Ühendage toitepistik pistikupesast lahti.
2. Sulgege veekraan.
3. Asetage sissevõtuvooliku otsad anumasse ja laske veel voolikust välja voolata.
4. Tühjendage tühjenduspump. Vt hädaolukorras vee tühjendamise toimingut.
5. Kui tühjenduspump on tühi, paigaldage sissevõtuvoolik uuesti.



HOIATUS!

Enne seadme uuesti kasutamist veenduge, et temperatuur oleks üle 0 °C. Tootja ei vastuta madalatest temperatuuridest tingitud kahjude eest.

15. VEAOTSING



HOIATUS!

Vt ohutust käsitlevaid peatükke.

15.1 Sissejuhatus

Seadet ei õnnestu käivitada või see jääb töö käigus seisma.

Püüdke esmalt leida probleemi lahendus (vt tabelit). Kui see ei õnnestu, pöörduge teeninduskeskusse.

Mõne probleemi puhul kõlab helisignaal ning ekraanil kuvatakse veateade:

- **E10** - Seade ei täitu korralikult veega.

- **E20** - Seade ei tühjene veest.
- **E40** - Seadme uks on lahti või ei ole korralikult suletud. Kontrollige ust!
- **E40** - Elektrivarustus on kõikuv. Oodake, kuni elektrivarustus on taas päisiv.
- **E91** - Elektrooniliste osade ja seadme vahel puudub ühendus. Lülitage välja ja siis uuesti sisse.



HOIATUS!

Enne kontrollima asumist lülitage seade välja.

15.2 Võimalikud rikked

Probleem	Võimalik lahendus
Programm ei käivitu.	Veenduge, et pistik on pistikupesasse ühendatud.
	Veenduge, et seadme uks on suletud.
	Veenduge, et kaitsmekapis ei ole kaitse läbi läinud.
	Veenduge, et Start/paus-nuppu on vajutatud.
	Kui olete valinud viitkäivituse, siis tühistage see või oodake pöördloenduse lõppemiseni.
Seade ei täitu korralikult veega.	Lülitage lapseluku funktsioon välja, kui see on sisse lülitatud.
	Veenduge, et veekraan on lahti.
	Veenduge, et veevarustuse surve ei ole liiga väike. Selle teabe saamiseks pöörduge kohaliku vee-ettevõtte poole.
	Veenduge, et veekraan ei ole ummistunud.
	Veenduge, et vee sisselaskevooliku ja klapi filtrid ei ole ummistunud. Vt jaotist "Puhastus ja hooldus".
Seade ei täitu korralikult veega.	Veenduge, et sisselaskevoolik ei oleks muljutud ega väärnatud.
	Veenduge, et vee sisselaskevooliku ühendus oleks õige.
	Veenduge, et tühjendusvoolik on õiges asendis. Voolik võib olla liiga madalal.
Seade ei tühjene veest.	Veenduge, et valamü äravool ei ole ummistunud.

Probleem	Võimalik lahendus
	Veenduge, et tühjendusvoolik ei ole muljutud ega väänatud.
	Veenduge, et tühjendusfilter ei ole ummistunud. Vajadusel puhastage filter. Vt jaotist "Puhastus ja hooldus".
	Veenduge, et tühjendusvooliku ühendus oleks õige.
	Valige tühjendusprogramm, kui olete valinud programmi ilma tühjendamisfaasita.
	Valige tühjendusprogramm, kui olete valinud programmi, mille lõpus jääb vesi trumlisse.
Seade ei tsentrifuugi või kestab pesutsükkel kauem kui tavaliselt.	Valige tsentrifuugimisprogramm.
	Veenduge, et tühjendusfilter ei ole ummistunud. Vajadusel puhastage filter. Vt jaotist "Puhastus ja hooldus".
	Kohendage esemeid trumlis ning käivitage uuesti tsentrifuugimistsükkel. Probleem võib tekkida, kui seade on tasakaalust väljas.
Põrandal on vett.	Veenduge, et veevoolikute ühendused on tihedad ning et vesi kuskilt ei leki.
	Veenduge, et tühjendusvoolikul pole kahjustusi.
	Veenduge, et kasutate õiget pesuvahendit ning sobilikku kogust.
Seadme ust ei saa avada.	Veenduge, et pesuprogramm on lõppenud.
	Kui trumlis on vett, valige tühjendus- või tsentrifuugimisprogramm.
	Veenduge, et seade saab elektritoidet.
	See probleem võib olla põhjustatud seadme rikkest. Pöörduge volitatud teeninduskeskusse. Kui teil on vaja uks avada, lugege tähelepanelikult löiku "Ukse avamine avarioliukorras".
Seade teeb imelikku häält.	Veenduge, et seade on korralikult tasakaalus. Vt jaotist "Paigaldamine".
	Veenduge, et pakend ja/või transpordipoldid on eemaldatud. Vt jaotist "Paigaldamine".
	Lisage veel pesu trumlisse. Pesukogus võib olla liiga väike.
Tsükkel on lühem kui ekraanil kuvatud aeg.	Seade arvutab uue aja vastavalt pesu kogusele. Vt jaotist "Tarbimisväärtused".

Probleem	Võimalik lahendus
Tsükkel on pikem kui ekraanil kuvatud aeg.	Ebaühtlaselt jaotunud pesu pikendab tsükli kestust. Tege- mist on seadme normaalse tööga.
Pesutulemused on ebarahuldavad.	Suurendage pesuaine kogust või kasutage teist pesuainet.
	Enne pesu pesemist eemaldage spetsiaalsete toodetega tugevamad plekid.
	Veenduge, et valisite õige temperatuuri.
	Vähendage pesukogust.
Funktsiooni valimine ei õnnestu.	Veenduge, et te vajutate ainult vajalikke puutenuppe.
Seade ei kuivata või ei kuivata korralikult.	Lülitage veekraan sisse.
	Veenduge, et tühjendusfilter pole ummistunud.
	Vähendage pesukogust.
	Kontrollige, kas olete valinud õige tsükli. Vajadusel valige täiendavalt lühike kuivatusaeg.
Pesul on rohkesti eri värvi ebemaid.	Eelmise pesutsükli käigus pestud esemetelt eraldus teist värvi ebemaid: <ul style="list-style-type: none"> • Kuivatusfaas aitab ebemaid osaliselt eemaldada. • Puhastage riided ebeme-eemaldajaga. Kui trumliste on jäänud liiga palju ebemaid, käivitage nende eemaldamiseks spetsiaalne programm (täpsemalt vt jaotist "Ebemed riietel").

Pärast kontrollimist lülitage seade sisse. Programm jätkub kohast, kus see katkes. Kui rike ilmneb uuesti, pöörduge hoolduskeskuse.

Kui ekraanil on teised veakoodid. Lülitage seade välja ja uuesti sisse. Kui rike ilmneb uuesti, pöörduge hoolduskeskuse.

16. UKSE AVAMINE AVARIIOLOKORRAS

Elektrikatkestuse või seadme rikke korral jääb seadme uks lukustatuks. Pesuprogramm jätkub, kui elektrivarustus taastub. Kui uks jääb lukustatuks seadme rikke korral, saab selle avada avariiolokorra avamisfunktsiooni abil.

Enne ukse avamist:



ETTEVAATUST!
Veenduge, et vesi ja pesu ei oleks kuumad.
Vajadusel laske veidi jahtuda.



ETTEVAATUST!
Veenduge, et trummel ei pöörleks. Vajadusel oodake, kuni trummel lõpetab pöörlemise.



Veenduge, et trumlis oleva vee tase ei oleks liiga kõrge. Vajadusel kasutage avariolukorra tühjendust (vt peatüki "Puhastus ja hooldus" jaotist "Tühjendus avariolukorras").

Ukse avamiseks toimige järgmiselt:

1. Seadme väljalülitamiseks vajutage nuppu Sees/väljas.
2. Ühendage toitepistik pistikupesast lahti.
3. Avage filtriklapp.
4. Hoidke avariolukorra avamispäästikut allavajutatuna ja avage samal ajal uks.

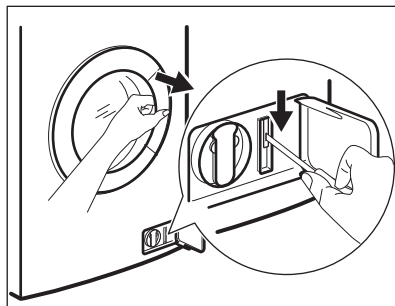

5. Võtke pesu välja ja sulgege siis seadme uks.
6. Sulgege filtriklapp.

17. TEHNILISED ANDMED

Mõõtmed	Laius/ kõrgus/ sügavus/ kogusügavus	600 mm/ 850 mm/ 522 mm/ 555 mm
Elektriühendus	Pinge Üldvõimsus Kaitse Sagedus	230 V 2200 W 10 A 50 Hz
Kaitsekate hoiab ära tahkete osakeste ja niiskuse juurdepääsu, välja arvatud kohtades, kus madalpingeseadmel puudub kaitse niiskuse eest		IPX4
Veesurve	Minimaalne Maksimaalne	0,5 bar (0,05 MPa) 8 bar (0,8 MPa)
Maksimaalne pestava pesu kogus	Puuvillane	8 kg
Maksimaalne kuivatava pesu kogus	Puuvillane Tehiskiud	4 kg 2 kg
Pöörlemiskiirus	Maksimaalne	1600 p/min

18. JÄÄTMEKÄITLUS

Sümboliga tähistatud materjalid võib ringlusse suunata. Selleks viige pakendid vastavatesse konteineritesse. Aidake hoida keskkonda ja inimeste tervist ja suunake elektri- ja elektroonilised jäätmed ringlusse. Ärge visake

sümboliga tähistatud seadmeid muude majapidamisjäätmete hulka. Viige seade kohaliku ringluspunkti või pöörduge abi saamiseks kohalikku omavalitsusse.

www.electrolux.com/shop



132897560-B-342015

